

LS9055

PEDÁLOVÝ TRENAŽER - ŠLAPADLO



DŮLEŽITÉ:

Přečtěte si prosím pozorně tento manuál než začnete přístroj používat.



Vážení zákazníci, příznivci sportu,

děkujeme, že jste si zakoupili náš výrobek a rádi bychom Vás tímto chtěli upozornit, abyste věnovali náležitou pozornost tomuto návodu a řídili se jím ať už při montáži, provozu a i následné údržbě. Jedině důkladné seřízení, správné používání podle návodu a pravidelná údržba zajistí dlouhou životnost a bezproblémové užívání výrobku.

SEDCO s.r.o.

Průmyslová 5

796 01 Prostějov

Tel: +420 582 360 422

www.sedco.cz

Výhody přístroje

- multifunkční displej s LCD obrazovkou a digitálním počítadlem
- lisované tenké pedály pohodlné jak do rukou tak na nohy opatřené popruhy
- malý a lehký na přenášení kamkoliv je potřeba
- nastavitelná obtížnost pro různou intenzitu cvičení.
- protiskluzové stabilizační podložky zajišťují lepší stabilitu během cvičení

Popis produktu

Počítač monitoruje čas Vašeho cvičení, kroky a kalorie, čímž Vás motivuje po celou dobu cvičení. Stabilizační podložka zabraňuje nežádoucímu uklouznutí a popruhy přidržují Vaše chodila na pedálech pevně na místě. Pro řádné procvičení horní i dolní části těla disponuje šlapadlo velmi pohodlným ovládním zátěže a umožňuje tak nastavit si širokou škálu intenzity tréninku dle individuálních možností. Díky své nízké hmotnosti a malé velikosti je lehce přenositelný a snadno skladovatelný.

Popis funkcí

- posiluje krevní oběh a svalstvo
- posiluje paže, ramena a záda
- procvičuje pohyblivost a rovnováhu
- pomáhá zabraňovat tuhnutí svalstva

Montážní díly

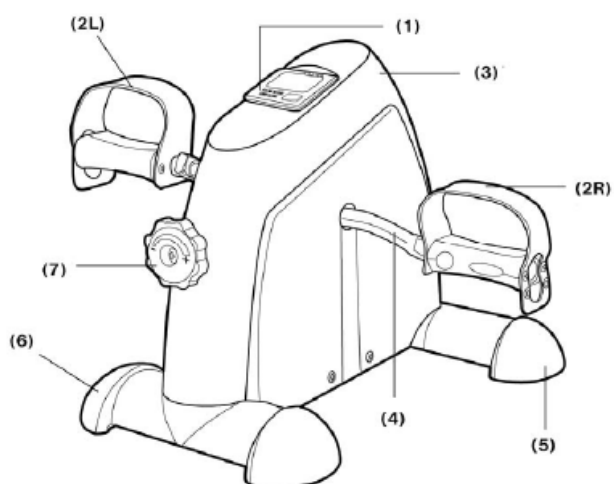
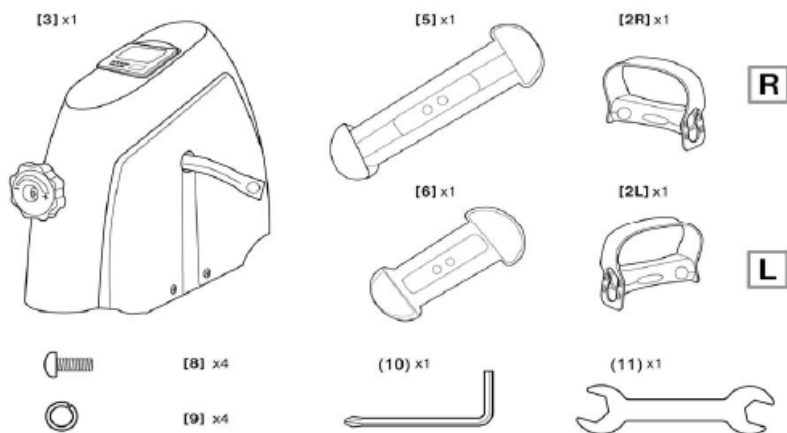

1. Počítač-----1
2. Pedál (R+L)-----2
3. Šlapadlo (Tělo stroje)-----1
4. Pedálová tyč-----1
5. Zadní opěra-----1
6. Přední opěra-----1
7. Ovladač obtížnosti cvičení-----1
8. Šroub-----4
9. Podložka-----4
10. Imbusový klíč-----1
11. Dotahovací klíč-----1

Návod k sestavení

Vybalte opatrně všechny součásti stroje a zkontrolujte obsah balení. Pokud skládáte přístroj na nerovném povrchu, raději použijte ochrannou podložku, abyste se vyhnuli poškrábání nebo poškození jednotlivých součástí. Odstraňte z místa montáže veškeré obaly z přístroje. Následujte tyto pokyny krok za krokem tak, abyste předešli případným montážním chybám.

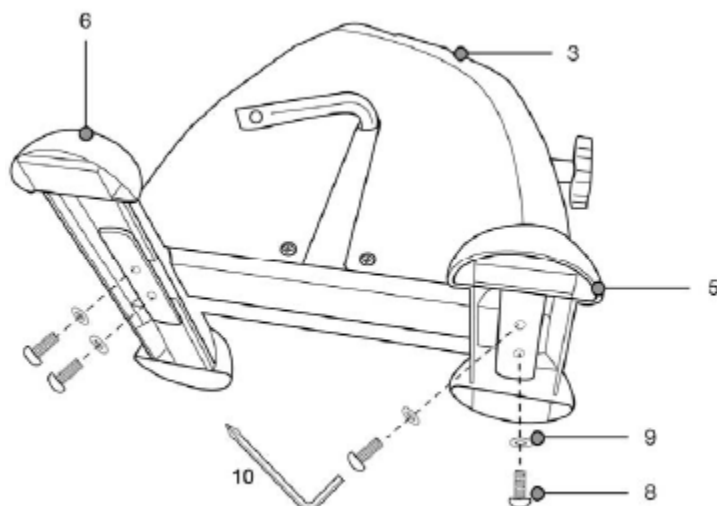

1. Osadte přední (5) a zadní (6) podložku na tělo stroje (3) pomocí šroubů (8) a podložek (9). Použijte přiložený imbusový klíč (10). Poznámka: Ujistěte se, že je podložka správně nasazena v přední (5) i zadní (6) části stroje.

2. Nasadte levý pedál (2L) a pravý pedál (2R) na pedálové tyče (4). K dotažení pedálů použijte přiložený klíč (11). Poznámka: Pedály a tyče jsou označeny písmeny "L" pro levý a "R" pro pravý. Během montáže dbejte na to, abyste dodrželi tato označení.

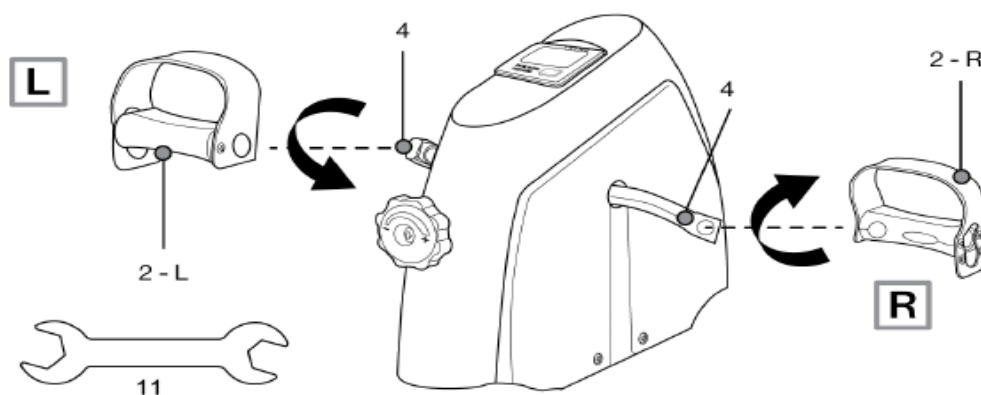

Bezpečnostní upozornění

- nepoužívejte přístroj, pokud některé součásti chybí, jsou poškozené nebo ztracené
- maximální nosnost šlapadla je 100kg.
- umístěte přístroj vždy na pevný a hladký povrch
- přístroj není určen pro venkovní použití, nevystavujte ho extrémním podmínkám ani teplotám
- pravidelně kontrolujte pevnost a dotažení všech šroubů a součástí
- neopouštějte přístroj v dosahu dětí do 12-ti let a domácím mazlíčkům
- při použití noste vhodný oděv a obuv
- Při procvičování zad udržujte záda v rovné poloze
- Pokud pocítíte bolest nebo závrať během cvičení, okamžitě přestaňte cvičit a snažte se ochladit tělo
- NIKDY nepoužívejte přístroj v pozici ve stoje, přístroj není na takovou zátěž konstruován! Může dojít k jeho poškození.

Změna obtížnosti při cvičení

Pro co nejefektivnější trénink máte možnost měnit obtížnost cvičení. Pro změnu obtížnosti použijte otáčecí kolečko umístěné na přístroji. Otočte kolečkem (7) proti směru hodinových ručiček pro snížení obtížnosti.

Seřízení pedálových pásků

Pásky na pedálech si můžete nastavit podle svých potřeb. Uvolněte šrouby po stranách pedálů pomocí druhé strany imbusového klíče. Nastavte si potřebnou velikost, kterou potřebujete a utáhněte.

Multifunkční displej



Pro přepínání mezi jednotlivými hodnotami měření opakovaně mačkejte tlačítko **MENU** pod displejem.

SCAN: Každá hodnota je zobrazena po několik sekund

T=TIME: Zobrazuje celkový čas trvání tréninku

D=DISTANCE: Zobrazuje vzdálenost ujetou během tréninku

C=COUNT: Zobrazuje počet kroků od začátku tréninku

T-C=TOTAL COUNT: Zobrazuje celkový počet kroků za celou dobu tréninku po dobu životnosti baterie v displeji. Celkový počet kroků nelze vymazat dokud nevyměníte baterii.

CA=CALORIES: Zobrazuje celkové množství spálených kalorií od začátku tréninku. (Aktuální počet spalovaných kalorií záleží na kondici jednotlivce)

Používání šlapadla

- Když začínáte cvičit, přístroj se automaticky zapne a počítadlo začne fungovat
- Když přestanete cvičit vlevo nahoře na displeji se zobrazí značka "STP" po dobu 4 sekund. Po několika minutách se přístroj sám vypne.
- K vynulování počítadla podržte tlačítko pod displejem po dobu 3 sekund
- Pro zjištění funkce, která je momentálně zobrazena na displeji sledujte znak [▼] zobrazený v horní části displeje.
- Pokud je zapnuta funkce SCAN, displej přepíná mezi jednotlivými měřeními po dobu 5 sekund.
- Pokud jsou hodnoty zobrazované na displeji špatně viditelné, vyměňte baterii

za novou. Baterie je umístěná pod displejem. Opatrným povytažením displeje získáte prostor pro výměnu baterie. POZOR! Displej je propojen s přístrojem pomocí čidla upevněného ke vnitřní části displeje! Dbejte na to, abyste přílišnou silou nepoškodili toto propojení při výměně baterie.

Trénink

Nenastavujte si příliš velkou zátěž, pokud s používáním přístroje teprve začínáte. Začněte se zátěží po které nebude po tréninku Vaše tělo nadměrně namožené a unavené.

Zátěž zvyšujte postupně a pomalu. Pokud s fitness cvičením teprve začínáte postupujte takto:

Zahřívací fáze: 5-10 minut nízká zátěž

Trénování: 15-40 minut zvýšená zátěž

Zakončovací fáze: 5-10 minut nízká zátěž

Během cvičení se snažte udržovat pravidelné a pomalé dýchání.

Průvodce cvičením

Procvičování svalů na nohou

Položte přístroj na zem.

Ujistěte se, že se přístroj nehýbe a neklouže. Posadte se na židli umístěnou před přístrojem. Vložte chodidla do pedálových popruhů.

Zkontrolujte vzdálenost mezi židlí a přístrojem tak, aby se Vám sedělo pohodlně a cvičení bylo účinné. Pohyby nohou by měly být pomalé a pravidelné

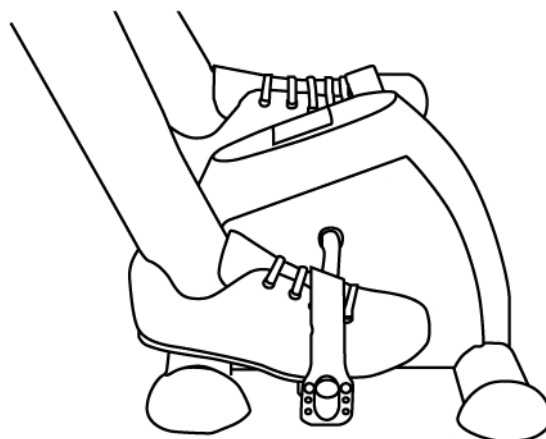

Procvičování svalů na rukou

Položte přístroj na stůl. Ujistěte se, že má stůl rovný, hladký a neklouzavý povrch. Umístěte židli před stůl a šlapadlo a posadte se. Zasuňte ruce do pedálových popruhů. Nastavte si pohodlnou a bezpečnou vzdálenost židle od stolu se šlapadlem tak, abyste seděli pohodlně. Pohybujte s pedály pomalu a pravidelně.

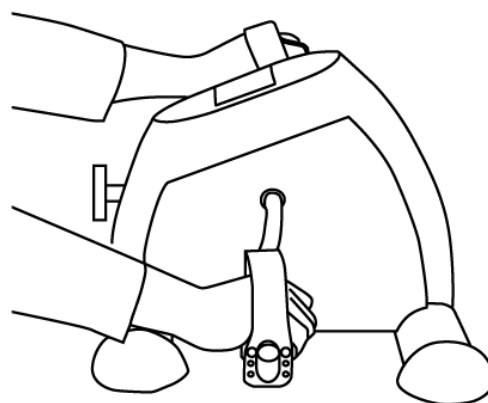

ZÁKLADNÍ POKYNY K OPRAVÁM A ÚDRŽBĚ

1. Pro dlouhodobé a bezpečné užívání udržujte šlapadlo čisté a v dobrém stavu. Čistěte pouze vlhkým hadříkem, nepoužívejte saponáty a rozpouštědla.
2. Pravidelně kontrolujte stav šlapadla a dotažení šroubů.
3. Před každým použitím zkontrolujte všechny šrouby.
4. Nedělejte na šlapadle žádné technické úpravy.
5. Nevystavujte šlapadlo slunci a neopouštějte jej ani ve vlhkém prostředí.

ZÁRUČNÍ PODMÍNKY

Předmět záruky:

Záruka se vztahuje na základní výrobek dodávaný firmou SEDCO s.r.o., včetně příslušenství.

Záruční doba:

Záruční doba na výrobek a k němu dodávané příslušenství je 24 měsíců od data prodeje kupujícímu. Doba od uplatnění práva z odpovědnosti za vady až do doby, kdy uživatel po skončení opravy byl povinen věc převzít, se do záruční doby nepočítá.

Prodávající je povinen vydat kupujícímu potvrzení o tom, kdy právo uplatnil, jakož i o provedení opravy a o době jejího trvání. Dojde-li k výměně výrobku, začne běžet záruční doba znovu od převzetí nového výrobku. Dojde-li k výměně montážního celku, začíná běžet záruční doba daného montážního celku znovu od data převzetí výrobku.

Rozsah odpovědnosti výrobce či dovozce:

Dovozce nese odpovědnost za to, že výrobek bude mít po celou záruční dobu vlastnosti obvyklé pro dotýčný druh výrobku a uváděné parametry. Dovozce neodpovídá za vady výrobku způsobené běžným opotřebením nebo použitím výrobku k jiným účelům, než ke kterým byl určen.

Zánik záruky:

Záruční nárok zaniká, jestliže:

- a) výrobek nebyl používán a udržován podle návodu k použití nebo byl poškozen jakýmkoli neodborným zásahem uživatele
- b) výrobek byl používán v jiných podmínkách nebo k jiným účelům, než ke kterým je určen

- c) nelze předložit fakturu či jiný doklad o koupi výrobku
- d) došlo k úmyslnému přepisování údajů uvedených výrobcem, prodejcem nebo servisní organizací v původní dokumentaci výrobku
- e) byla některá část výrobku nahrazena neoriginální součásti
- f) k poškození výrobku nebo nadměrnému opotřebením došlo vinou nedostatečné údržby
- g) závady vzniklé působením vnějšími vlivům (např. klimatickými podmínkami, prašností, nevhodným použitím)
- h) na mechanická poškození, která vznikla například pádem, nárazem či úderu do výrobku
- i) na škody vzniklé neodborným zacházením, přetížením, použitím nevhodného příslušenství či nevhodných nástrojů
- j) výrobek havaroval nebo byl poškozen vyšší mocí
- k) byla provedena změna na výrobku bez souhlasu výrobce
- l) vady byly způsobeny neodborným skladováním výrobku
- m) vady vznikly přirozeným a běžným provozním opotřebením výrobku
- n) výrobek byl spojen nebo provozován se zařízením, které nebylo odsouhlaseno výrobcem

Uplatnění reklamace:

Reklamaci uplatňuje kupující u prodávajícího. Při reklamaci je kupující povinen předložit fakturu či jiný doklad o koupi. Záruční opravy provádí prodávající nebo jím pověřené opravny.

Právo:

Ostatní vztahy mezi kupujícím a prodávajícím se řídí příslušnými ustanoveními Občanského zákoníku č. 89/2012 Sb., popřípadě Zákonem o obchodních korporacích č. 90/2012 Sb. ve znění pozdějších změn a doplňků.

Výrobce si vyhrazuje právo na změny v návodu v průběhu vývoje a inovace produktů.

Záruční list

Zákazník:

Jméno a příjmení:

Adresa:

.....

Prodejna:

.....

Datum prodeje:

Popis závady:

.....

.....

.....

Servisní záznamy:

.....

.....