

Návod k obsluze
Posilovací stroj BH FITNESS PL700 Leg press

BEZPEČNOSTNÍ POKYNY

Před montáží a používáním trenažéru si prosím pečlivě přečtete tyto pokyny. Obsahují důležité informace pro vaši bezpečnost a pro používání a údržbu trenažéru.

Pokyny uschovejte pro budoucí využití a rady k údržbě i pro objednávání náhradních dílů.



POZOR:

- Toto zařízení lze používat pouze k určenému účelu, tj. fyzickému cvičení.

Jakékoli jiné použití trenažéru je zakázáno a může být nebezpečné. Výrobce neodpovídá za poškození nebo zranění způsobená nesprávným používáním zařízení.

- Zařízení používejte na pevném a rovném povrchu.
- Kolem trenažéru musí zůstat alespoň 1 metru volného prostoru.
- Zařízení je navrženo v souladu s nejnovějšími bezpečnostními normami.
- Toto zařízení vyhovuje normě EN 20957. Je vhodné pro komerční použití s hmotností uživatele do 330 leber/150 kg.

Nesprávné opravy a/nebo úpravy trenažéru (např. odstranění dílů) mohou ohrozit bezpečnost uživatele.

- Poškozené součásti mohou ohrozit vaši bezpečnost a/nebo snížit životnost zařízení.

Z tohoto důvodu musí být poškozené díly neprodleně vyměněny a zařízení nesmí být používáno, dokud není opraveno. Používejte pouze originální náhradní díly BH.

- Pokud je zařízení pravidelně používáno, důkladně kontrolujte všechny součásti každé 1 - 2 měsíce a věnujte zvláštní pozornost dotažení matic a šroubů.

- Před zahájením cvičební se poradte se svým lékařem, abyste se ujistili, že můžete trenažér používat.

Cvičte na doporučené úrovni od lékaře nebo trenéra, nepřemáhejte se. Nesprávné nebo nadměrné cvičení může poškodit vaše zdraví.



- Věnujte velkou pozornost pokynům trenéra.

Při montáži trenažéru je doporučena pomoc druhé osoby.



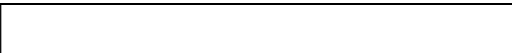
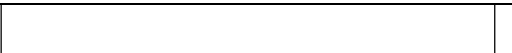
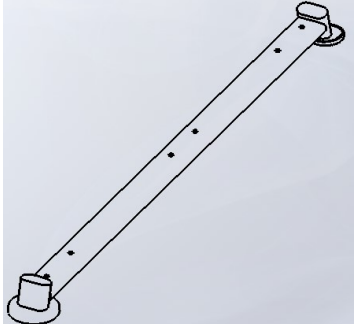
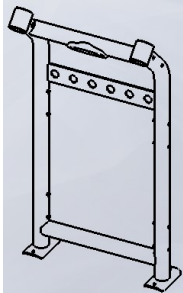
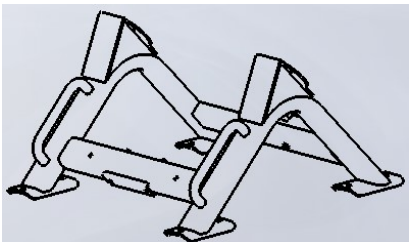
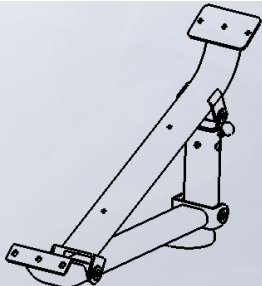
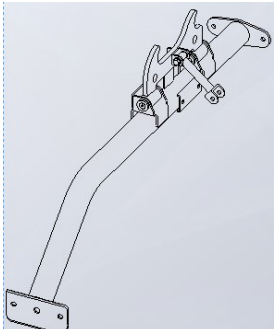
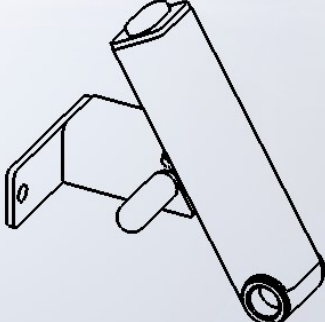
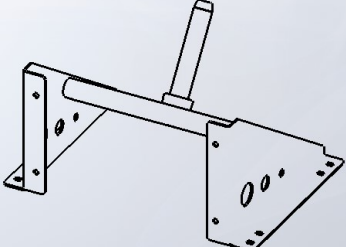
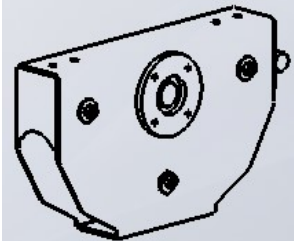

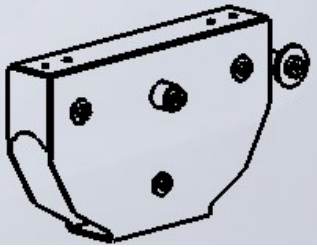
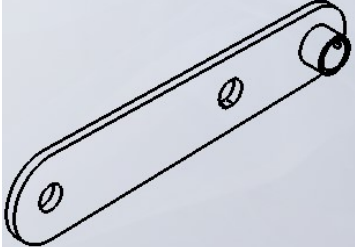
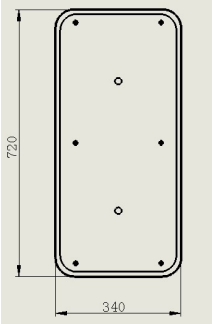
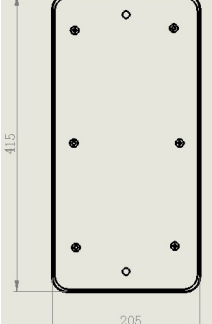
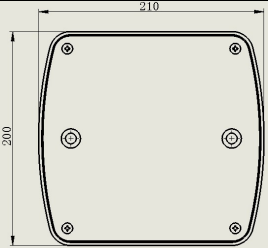
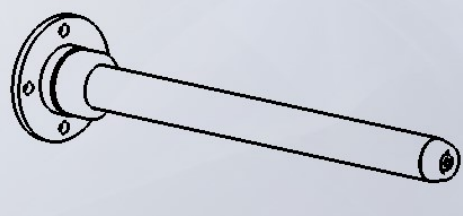
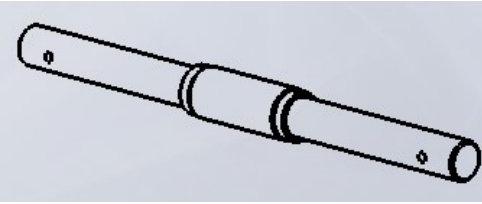
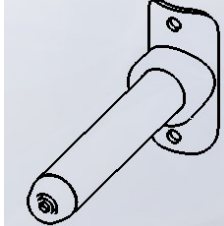
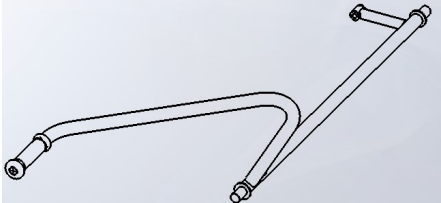

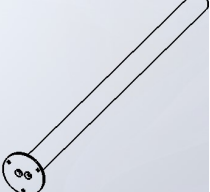
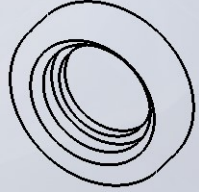
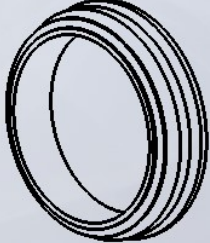



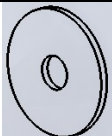





Vyjměte jednotku z krabice a zkontrolujte jednotlivé součásti podle seznamu na obr. A a obr. B, abyste se ujistili, že nechybějí žádné díly.

Obr. A

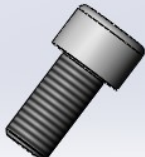
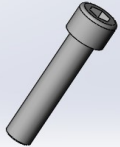
N°		✓	N°		✓
1		2	2		1
3		1	4		1
5		1	6		1
7		1	8		1

9		1	10		2
11		1	12		1
13		1	14		2
15		4	16		6
17		1	18		1
19		2	20		2
21		2			

Obr. B

N°		✓			✓
22		4		 M12	58
24	 M12	52		 M12x30	52
26	 M12x25	4		 M10	6
28	 M10x30	2		 M10x75	4
30	 M12	5		 M12x65	1
32	 M10x20	6		 M10x20	2
34	 M16x55	2		 M16	2
36	 M16	2		 Hex Key S=12	1
	 Hex Key S=8	1		 Hex Key S=6	1

MONTÁŽNÍ POKYNY

POZNÁMKA: Popis částí na obrázcích vždy odpovídá poloze, kterou uživatel zaujímá při cvičení.

Obr. 1

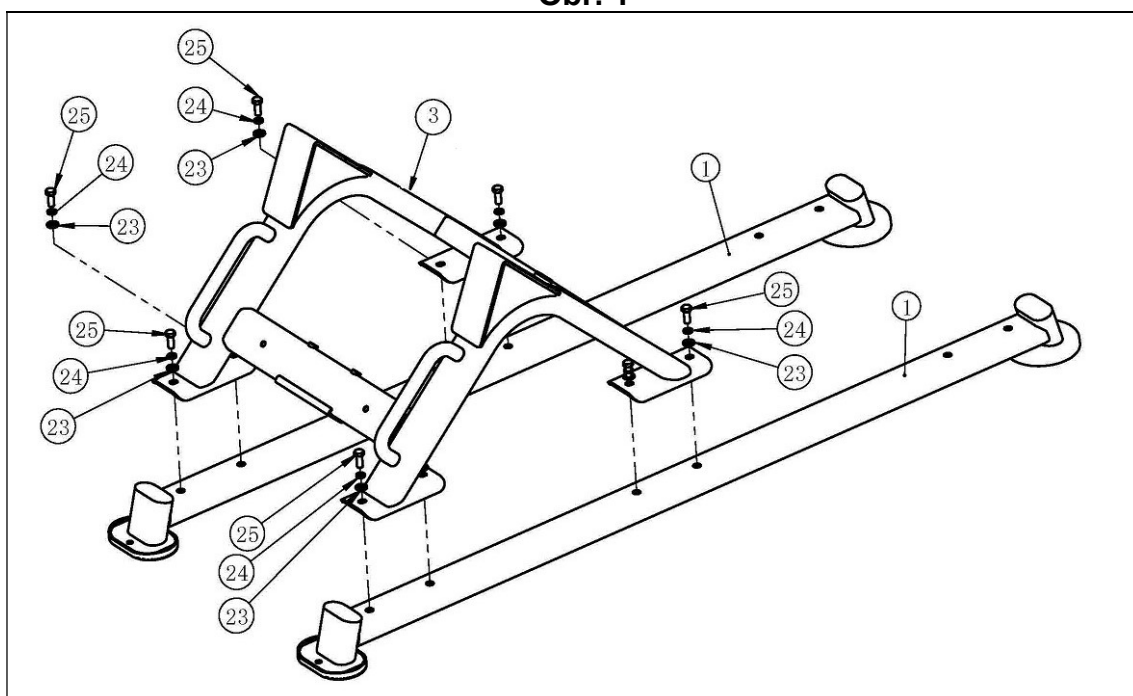

Levou (1) a pravou podpěru (1) položte na zem. Umístěte rám (3) na levou a pravou podpěru a upevněte jej šrouby (25) a podložkami (24) a (23).

Obr. 2

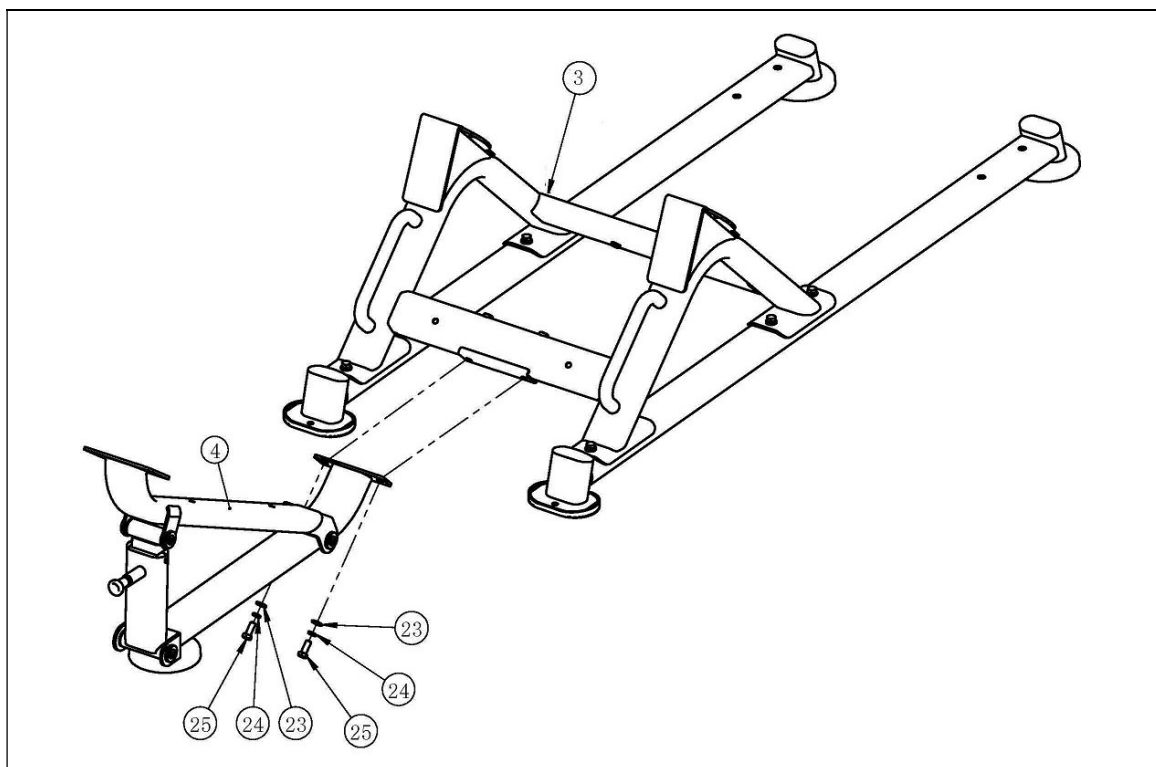

Umístěte rám zádové opěrky (4) a přišroubujte jej k podpěře (3) pomocí šroubů (25) a podložek (24) a (23).

Obr. 3

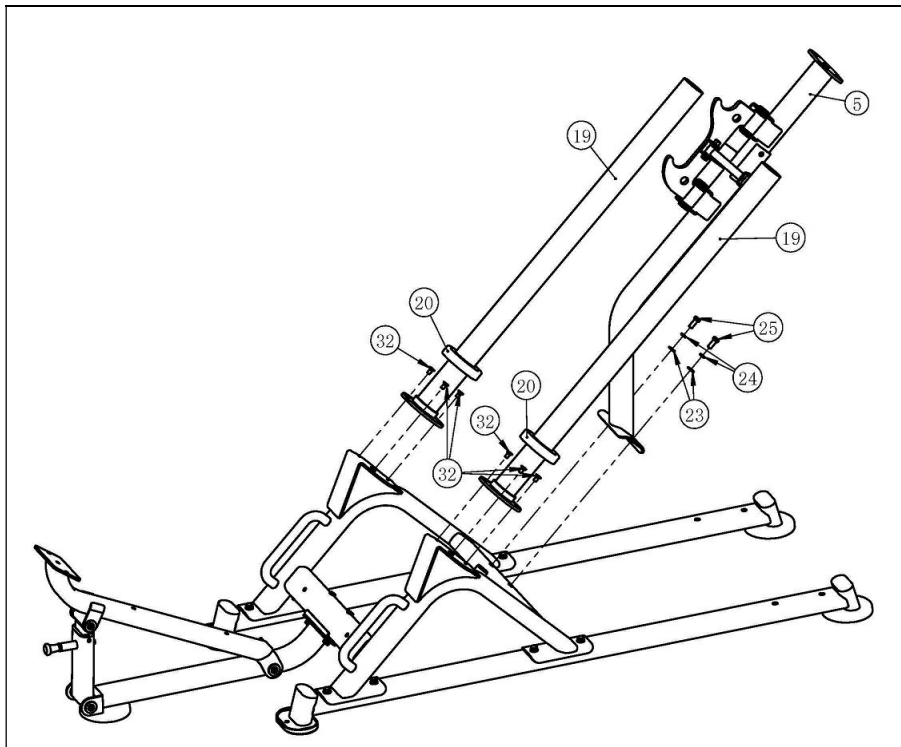

Umístěte vodící trubky (19) a připevněte je šroubem (32). Pevně utáhněte všechny šrouby a nasadte podložky (20). Umístěte střední rám (5) a připevněte jej šestihřanným šroubem (25), plochými podložkami (23) a pružnou podložkou (24).

Obr. 4

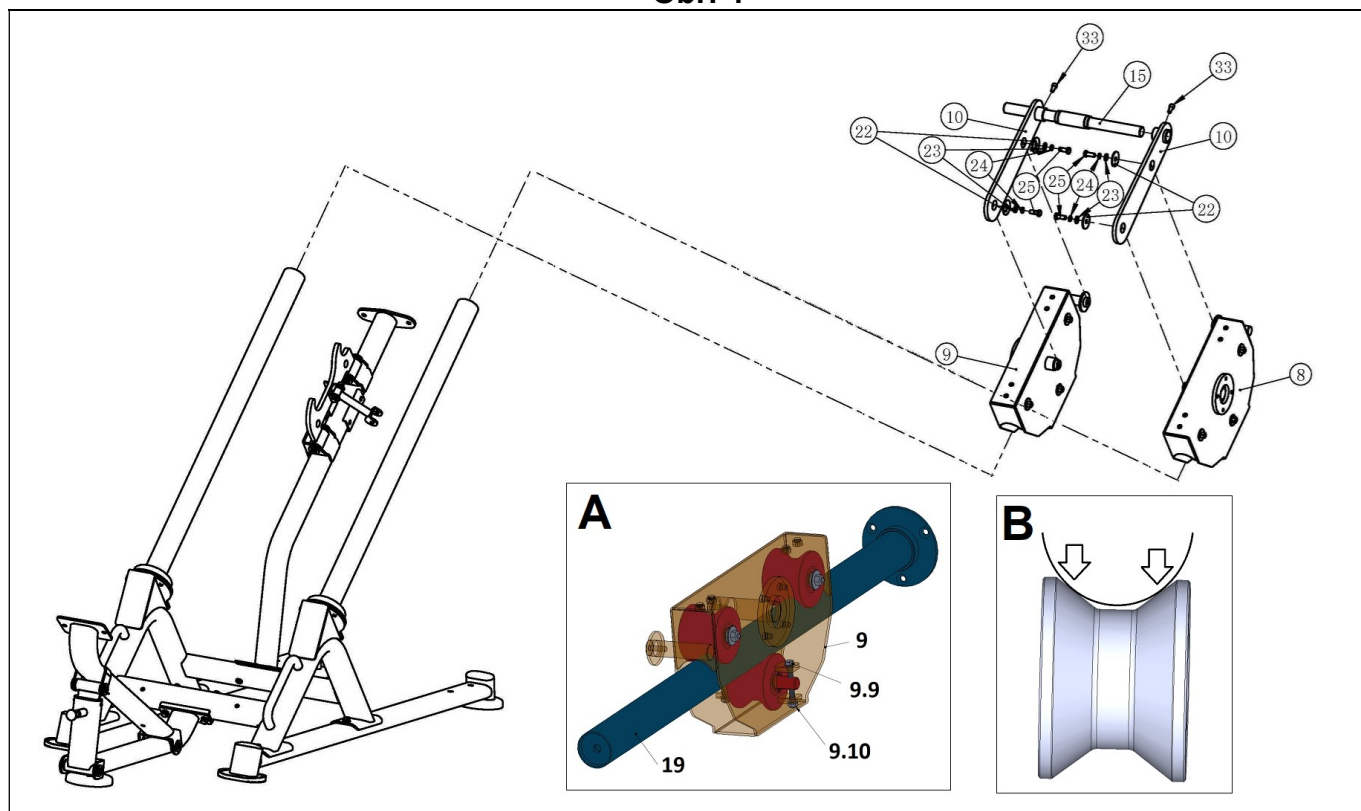

Poznámka: V tomto kroku je třeba pomoc druhé osoby.

Před montáží levého rámu (9) na levé vedení (19) povolte matici (9.10) a otočte šroub (9.9) proti směru hodinových ručiček tak, aby se spodní váleček pohyboval dolů, obr.4A. Nasadte levý rám na levé vedení a otočte šroubem (9.9) ve směru hodinových ručiček tak, aby se spodní váleček pohyboval nahoru. Vzdálenost spodního válečku nastavte tak, aby se na obě strany spodního kolečka (obr.4B) vešel list papíru a utáhněte matici (9.10). Poté upevněte držák (10) pomocí šroubů (25) a podložek (22), (23) a (24). Stejně postupujte na pravé straně s pravým rámem (8). Nasadte osu (15) a upevněte ji šrouby (33).

Obr. 5

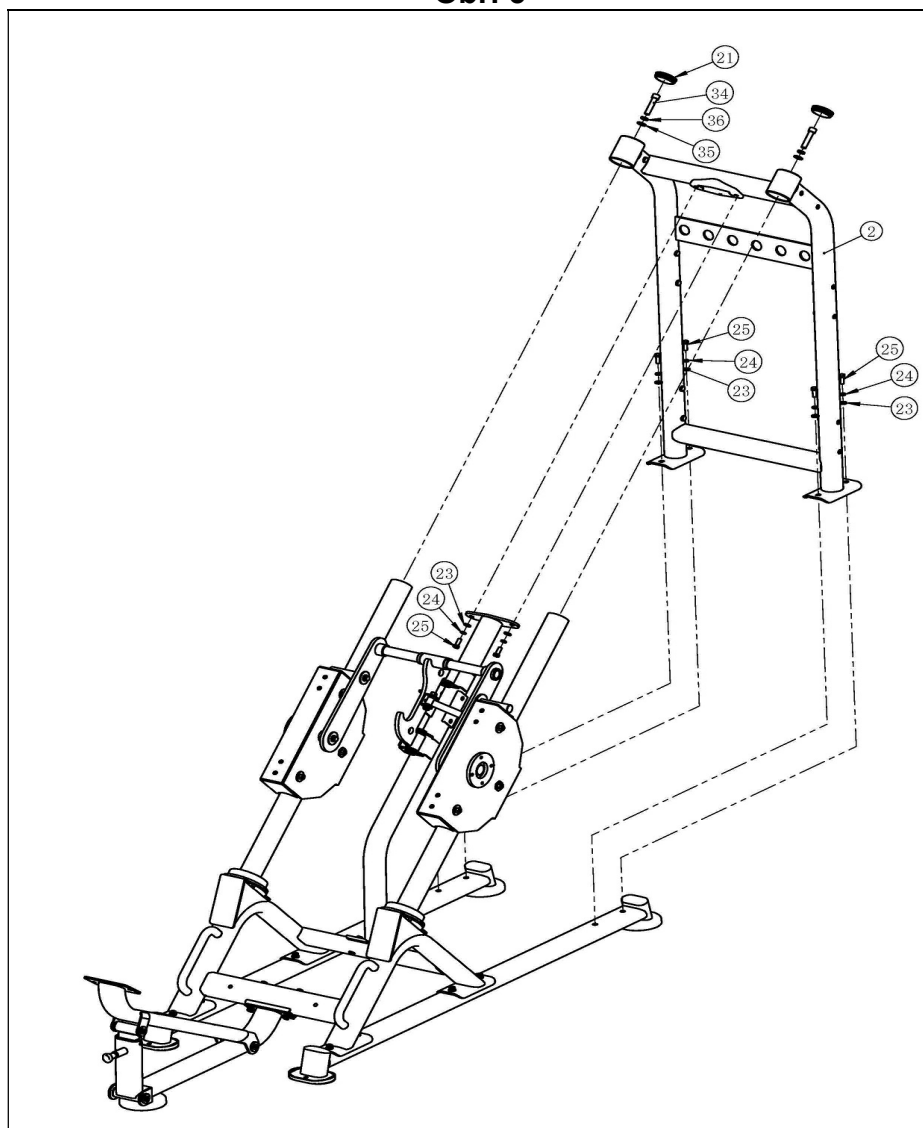

Do podpěry vložte kolejnice (2) a zajistěte je šrouby (25) s podložkami (23) a (24). Poté kolejnice pevně utáhněte pomocí šroubů (34) a podložek (35) a (36). Nasadte krytky (21).

Obr. 6

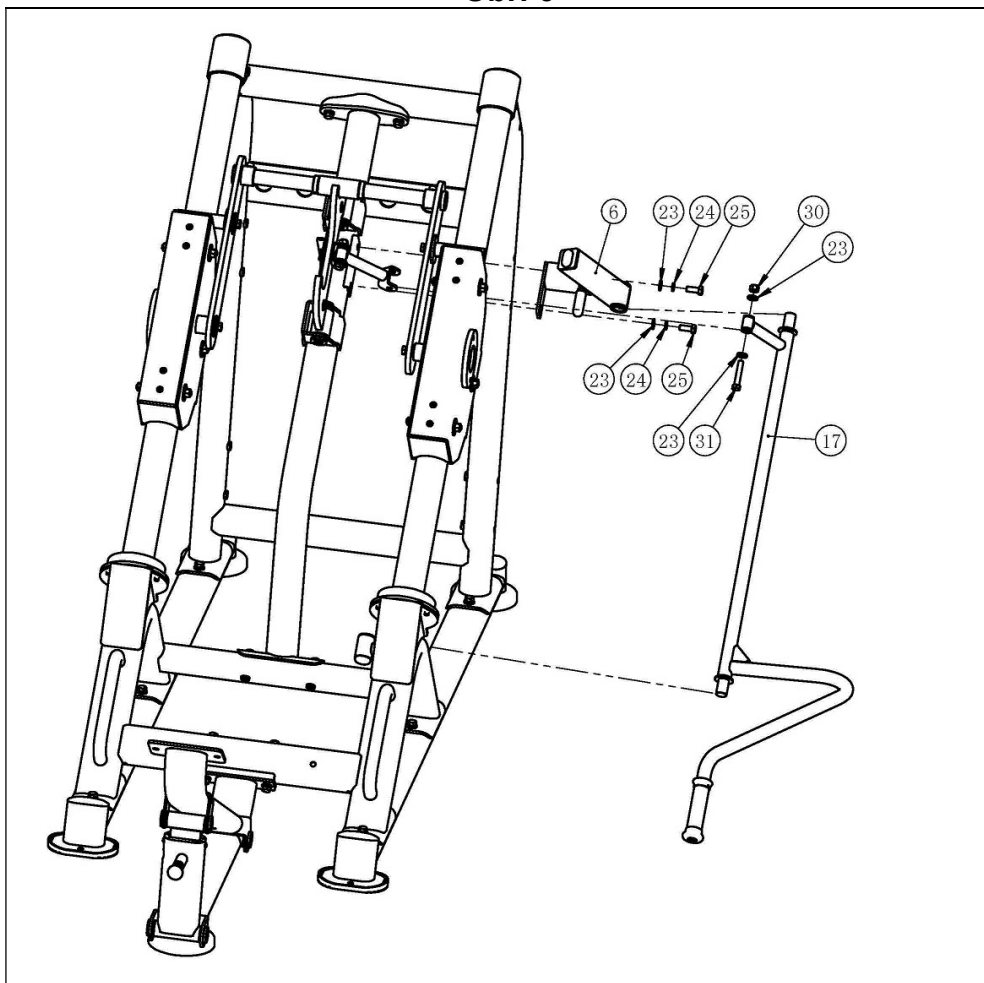

Podpěru (6) připevněte šrouby (25) a podložkami (23) a (24).
Osu páky (17) vložte do spodního otvoru a přišroubujte ji k "U" spojovacího ramene pomocí šroubu (31), podložek (23) a matice (30).

Obr. 7

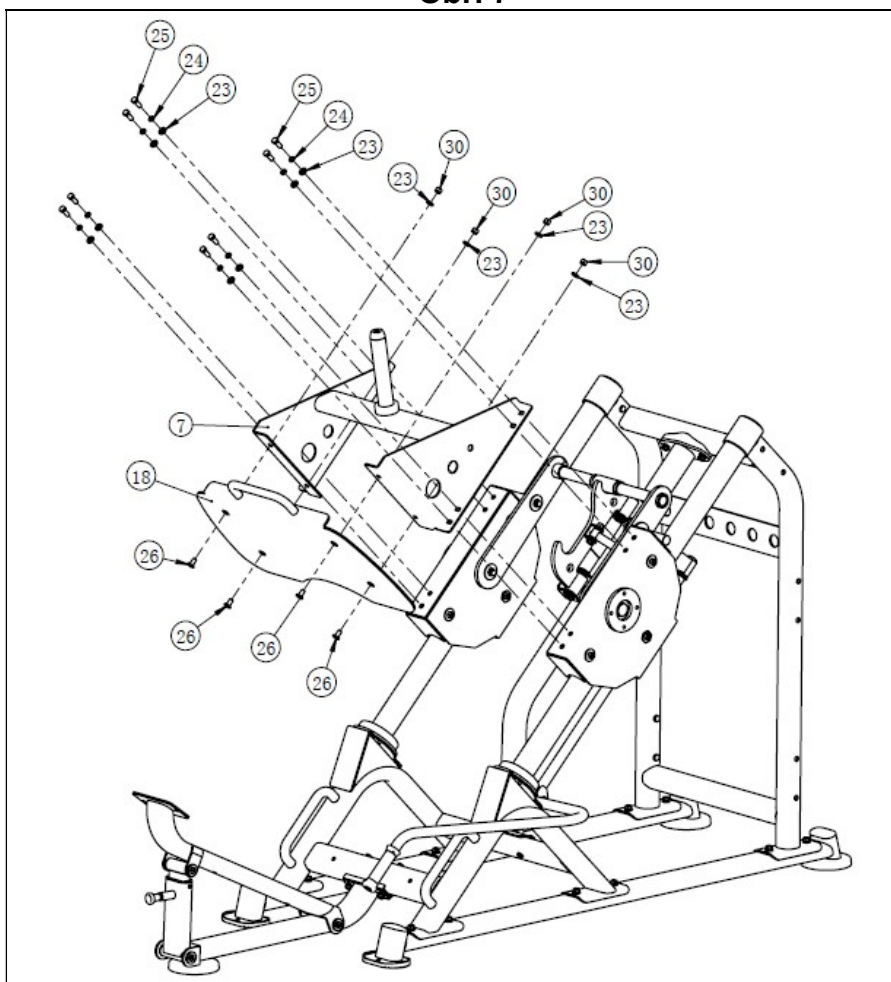

Připevněte rám pedálu (7) a zajistěte jej šrouby (25) a (23) a (24). Přišroubujte opěrku pro nohy (18) k rámu pedálu (7) pomocí šroubů (26), podložek (23) a matic (30).
Ujistěte se, že je pohyb plynulý.

Obr. 8

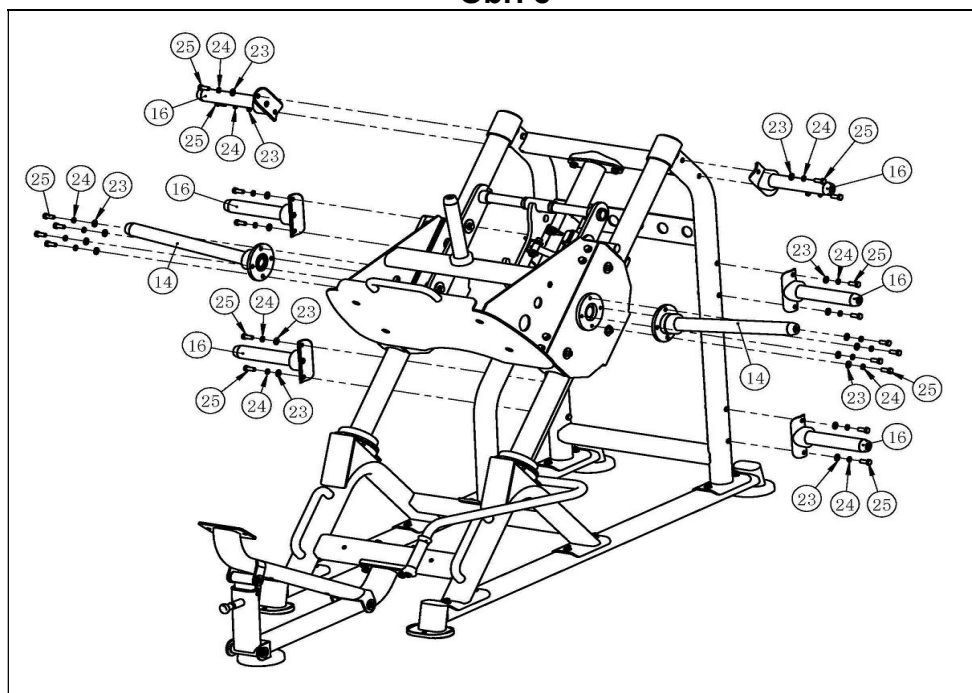

Trny závaží (14) vložte do otvoru na rameni a zajistěte je šroubem (25) a podložkami (23) a (24).

Stejně postupujte na druhé straně.

Trny závaží (16) umístěte na obě strany stroje tak, že srovnáte otvory a utáhněte je šestihranným šroubem (25), plochými podložkami (23) a pružnou podložkou (24).

Poznámka: Podpěra závaží je nakloněna, aby nedošlo k náhodnému sklouznutí disku.

Obr. 9

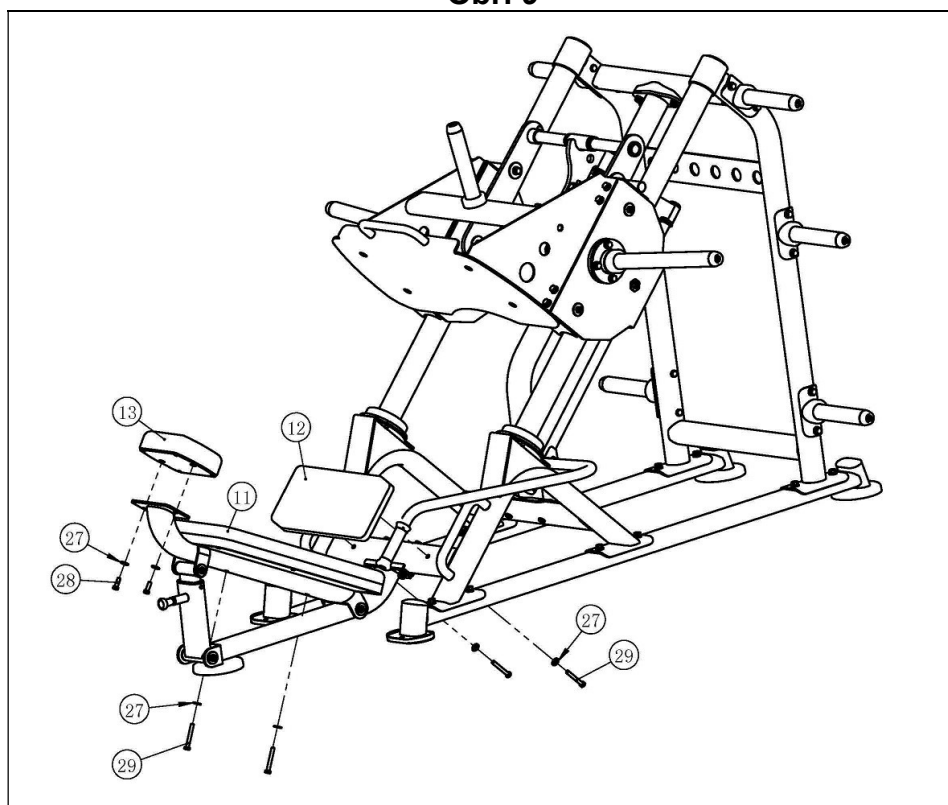

Podložku hlavy (13) umístěte na podpěru zádové opěrky (4) a zajistěte ji pomocí šroubu se šestihrannou hlavou (29) a plochých podložek (27). Zádovou podložku (11) umístěte na podpěru zádové opěrky (4) a zajistěte ji šestihranným šroubem (29) a plochými podložkami (27). Poté umístěte podložku sedla (12) na podpěru sedla a zajistěte ji pomocí šroubu se šestihrannou hlavou (29) a plochých podložek (27).

VELMI DŮLEŽITÉ:

Po dokončení montáže trenážeru zkontrolujte, zda jsou namontovány všechny šrouby a zda jsou pevně utaženy.

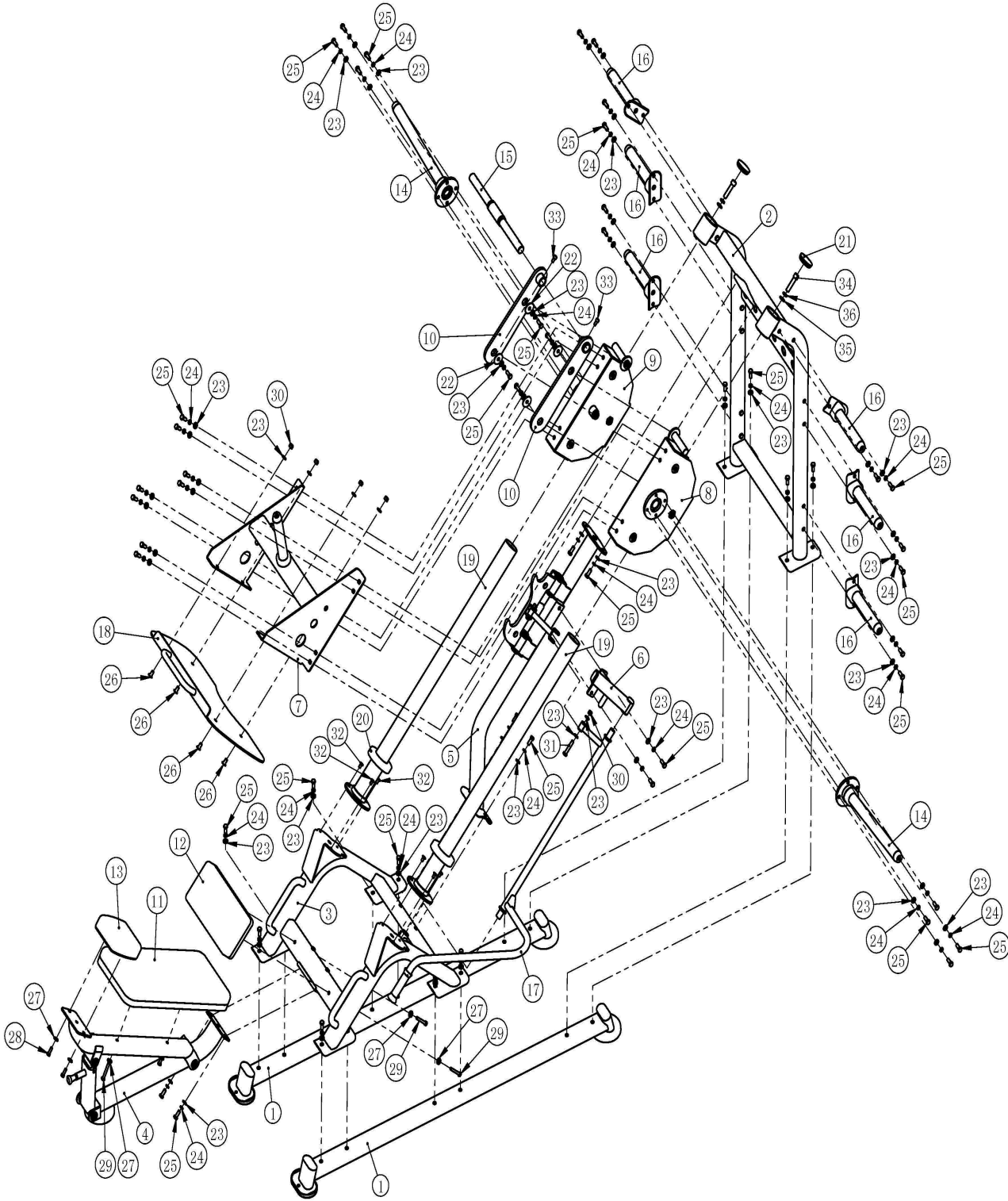

Adjust the connection frame assy

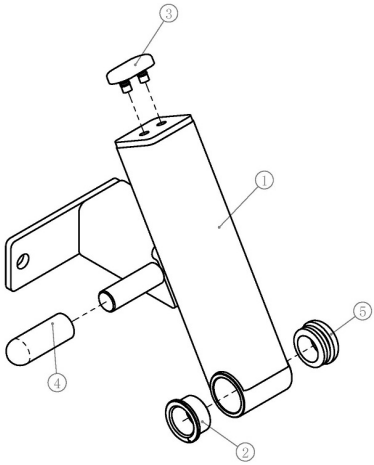

Adjustable handle assy

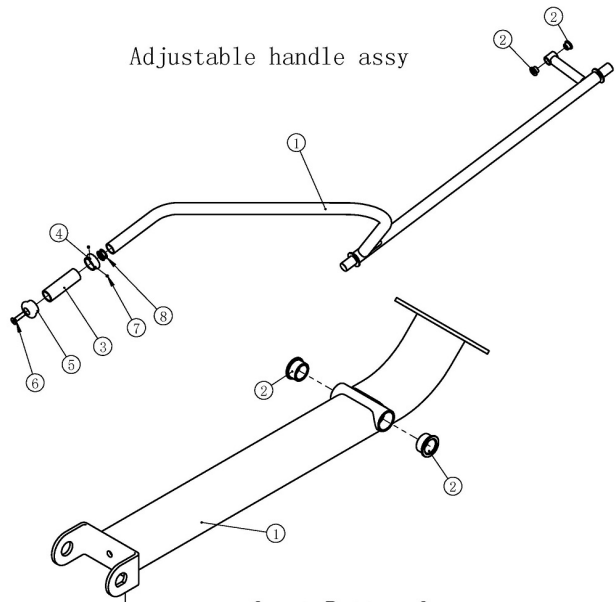

Back cushion frame assy

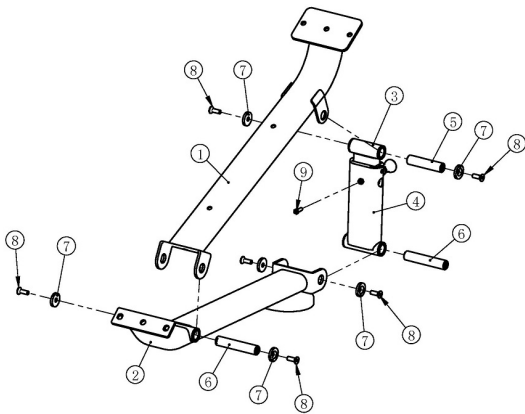

front Bottom frame assy

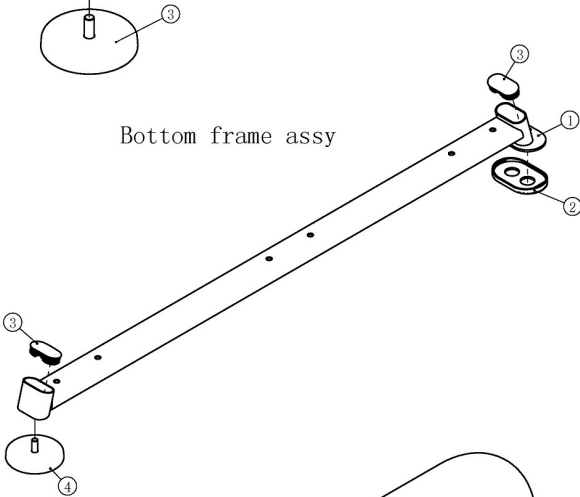

Bottom frame assy

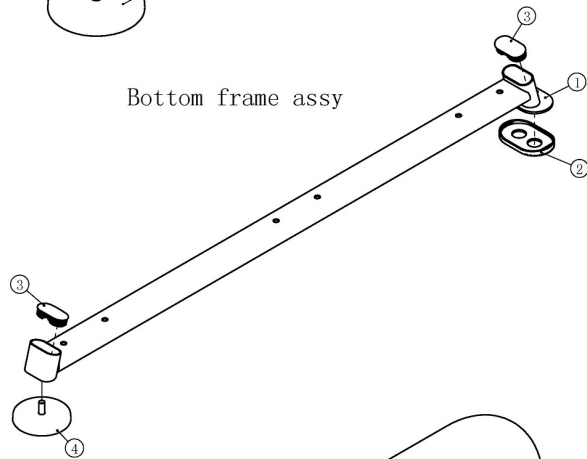

Guide rail fixture assy

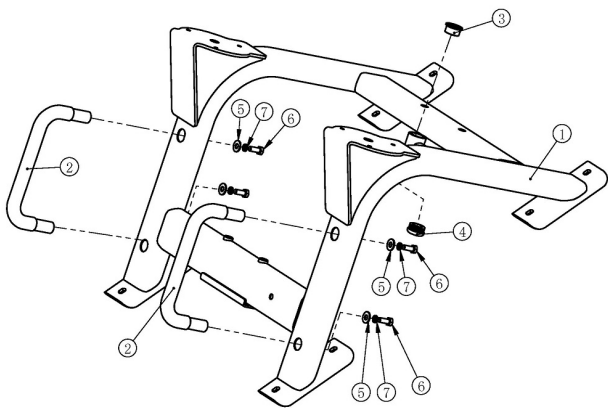

The handle assy

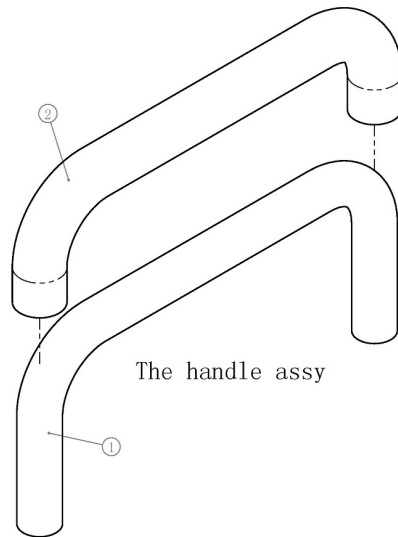

Left wheel frame assy

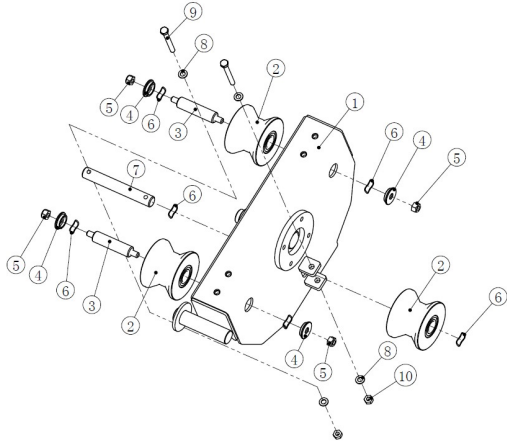

Right wheel frame assy

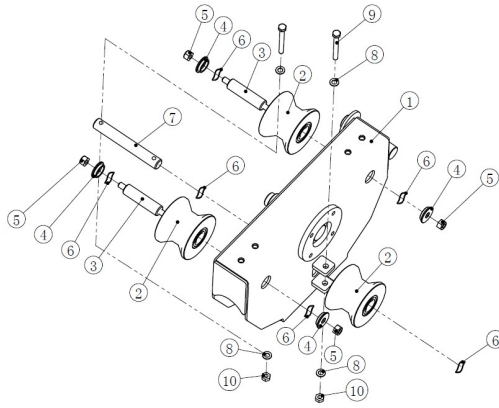

Limit tooth plate assy

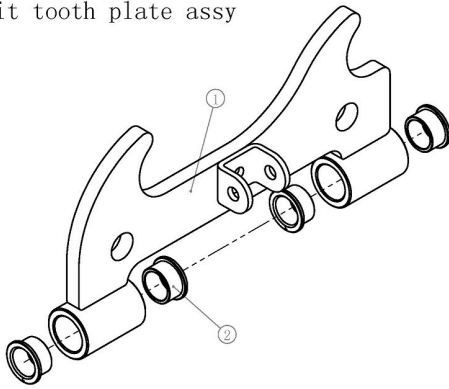

Pedal frame assy

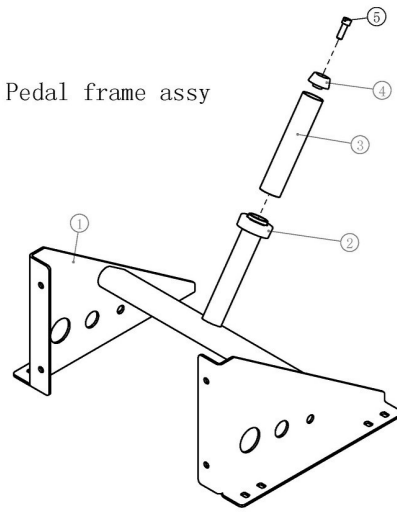

Swinging rack assy

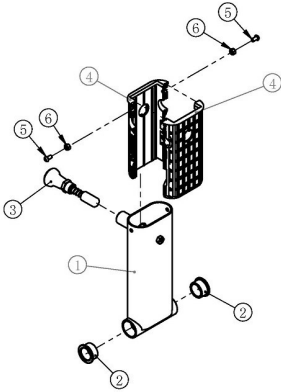

Telescopic frame assy

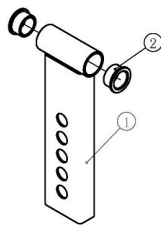

wheel assy

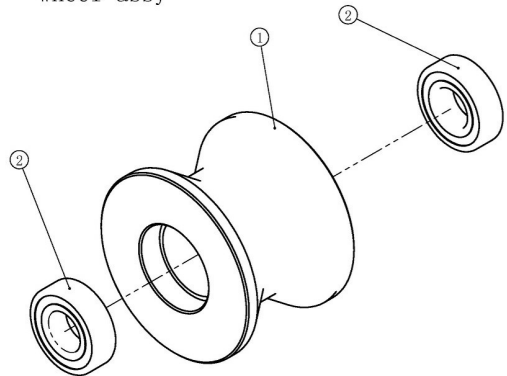

Connecting rod rack assy

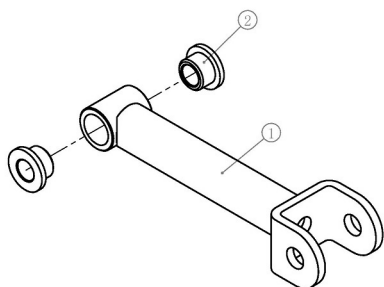

Guide rail assy

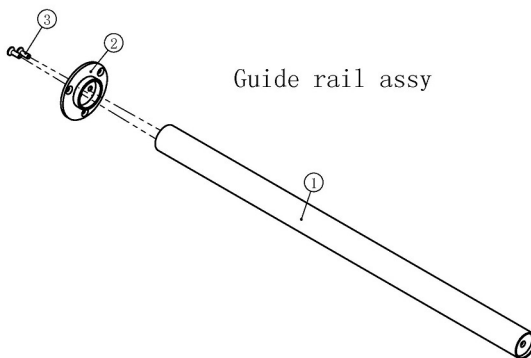

Protective sleeve assy

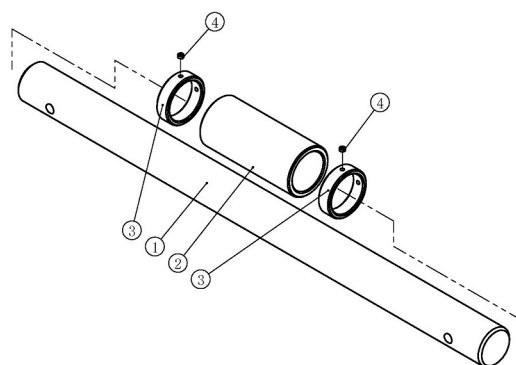

Weight Frame assy

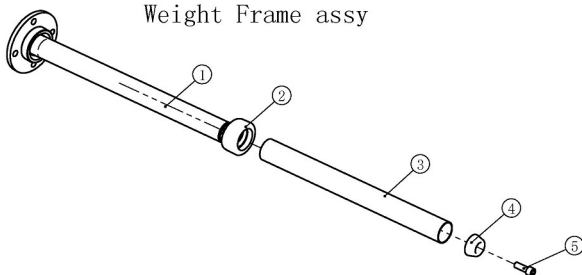

Weight Plate Storage assy

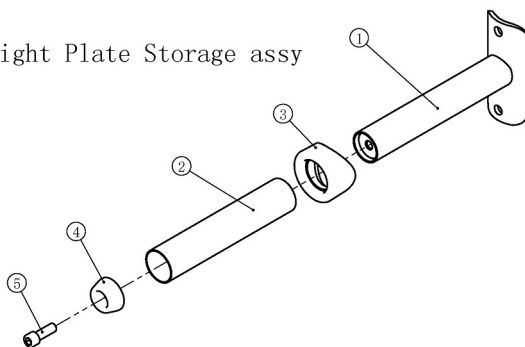

Dovozce a distributor pro
Českou a Slovenskou republiku
Trinteco spol. s r.o.
Na Strži 2102/61a,
140 00 Praha 4 – Krč
IČ: 052 54 175
DIČ:CZ05254175



Dovozce a distributor pro Českou a Slovenskou republiku
Trinteco spol. s r.o.
Na Strži 2102/61a, 140 00 Praha 4 – Krč
IČ: 052 54 175 DIČ:CZ05254175

Email: info@trinteco.cz
Telefon: +420 725 552 257