

Rotoped H800i: Bike SK8000i Inclusive

- Řada SK Inclusive Line byla navržena pro usnadnění cvičení uživatelům s omezenou hybností i těm nejzkušenějším. Umožňuje snadný přístup a rychlé nastavení.
- **Zadní plošina poskytuje snadný přístup pro osoby se zdravotním postižením.**
- Pedály a gumové prvky ve žluté barvě usnadňují trénink osobám se zrakovým postižením.
- Trenažér je opatřen elektromagnetickým brzdovým systémem s generátorem, který zajišťuje maximální spolehlivost a přesnost. Nepotřebujete elektrickou síť, pokud nechcete, aby byl monitor neustále zapnutý i ve chvíli, kdy nešlapete.
- Nový design řady SK Line zahrnuje zesílenou ocelovou konstrukci s plochým a širším aerodynamickým tvarem, což zajišťuje větší stabilitu a jistotu během cvičení.
- Uživatelsky přívětivý a dobře čitelný monitor. 20 úrovní obtížnosti. Univerzální sedlo pro jednoduchý i profesionální trénink.
- Pohon: bezúdržbový řemen Poly-V. Tím se zbavíte mazání řetězu i hluku.
- Měření tepu kontaktním nebo telemetrickým snímačem tepové frekvence (hrudní pás je volitelný).
- Rám: Hliníková a robustní ocelová ST52 trubka oválného profilu.
Těžká SKF ložiska.
- Gelové sedlo vhodné i pro osoby s problémy s prostatou.

Specifikace:

Výška: 147 cm / 58"

Šířka: 57cm / 22"

Délka: 132cm / 52"

Max. hmotnost uživatele: 190Kg / 419 lbs.

Hmotnost: 77Kg / 170 lbs.

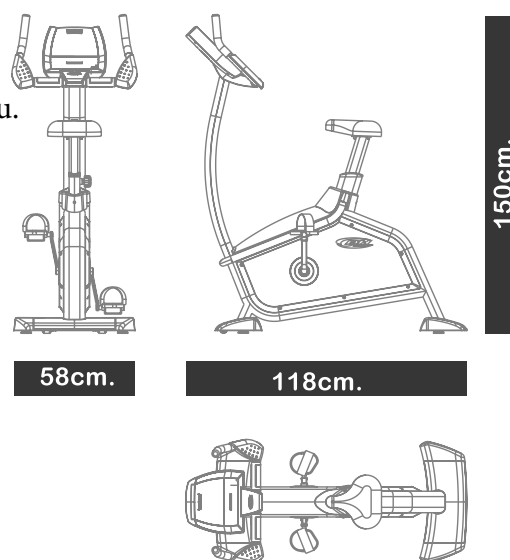

Rotoped H800i: Bike SK8000i Inclusive

- Monitor o velikosti 16" je citlivý na dotyk a zahrnuje LED a Dot Matrix rozhraní. Díky ovládacím prvkům citlivým na dotyk již nejsou nutná tlačítka, protože ploché ovládací klávesy jsou citlivé na dotyk.
- Monitor: Horní obrazovka zobrazuje různé přednastavené profily cvičení a aktuální úroveň námahy. Spodní alfanumerická obrazovka slouží jako průvodce uživatele při výběru cvičení. Okno se čtyřmi LED diodami zcela dole zobrazuje informace o rychlosti/otáčkách, čase/vzdálenosti, kaloriích/wattech a tepové frekvenci současně.
- Dotykový monitor se snadno udržuje a je intuitivnější pro rychlé spuštění uživatelem.
- Manuální programy, 8 přednastavených profilů, každý se 4 úrovněmi intenzity,
- Uživatelský program, fitness test pro muže a ženy, HRC (program tepové frekvence) a distanční program.
- Antibakteriální říditka se senzory pro snímání tepové frekvence.

