

PRIMAL

STRENGTH

POSILOVACÍ KLEC PRIMAL STRENGTH
HOME SERIES POWER RACK
PSPR0321

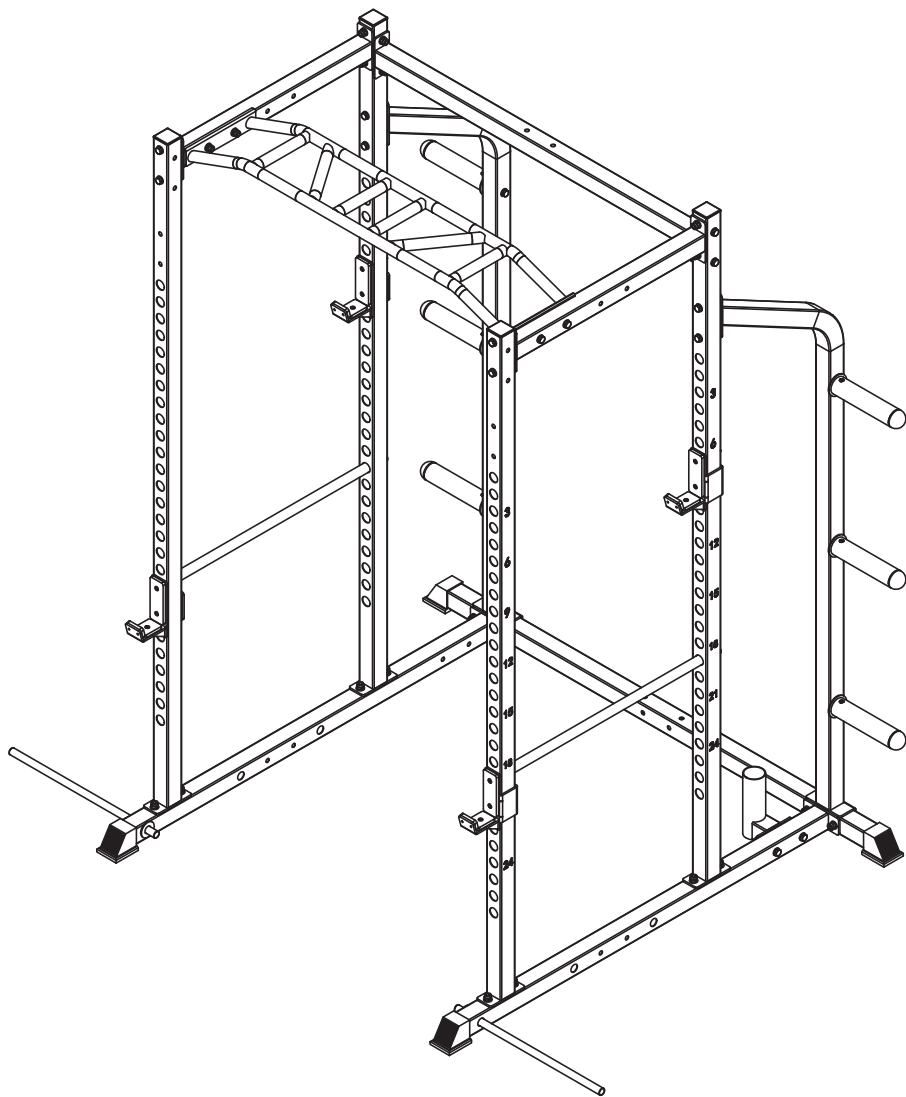

DŮLEŽITÉ BEZPEČNOSTNÍ POKYNY:

Uschovejte si prosím tento návod k obsluze a ujistěte se, že jsou všechny výstražné štítky čitelné a neporušené.

Matice a šrouby utahujte pouze lehce rukou, dokud není celé zařízení smontováno.

Máte-li jakékoli dotazy týkající se montáže, provozu nebo údržby, zavolejte na naši zákaznickou linku uvedenou na konci manuálu.

Před použitím zařízení si prosím přečtěte montážní pokyny a ujistěte se, že jsou všechny díly dotaženy.

Nedovolte, aby děti a domácí zvířata byly bez dozoru v blízkosti montáže nebo používání tohoto zařízení.

Zařízení nepoužívejte venku nebo v blízkosti vody.

Zařízení používejte pouze k účelům, ke kterým je určeno.











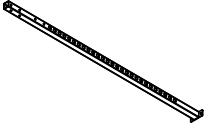
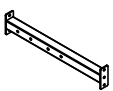
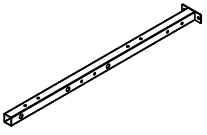
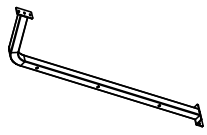
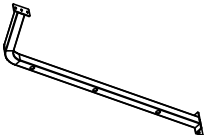
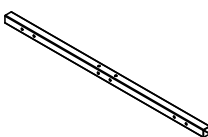

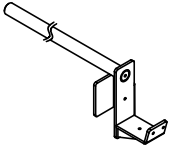
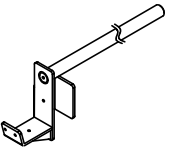
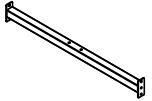
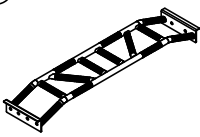
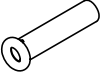
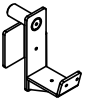
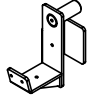
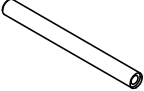
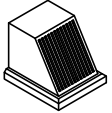
Před každým použitím vždy zkontrolujte zařízení a jeho části, abyste se ujistili, že je vše v pořádku.

Zařízení nepoužívejte, pokud některá část nefunguje správně a kontaktujte zákaznický servis.







Udržujte vlasy, prsty nebo oděv mimo pohyblivé části.

Na cvičení noste vhodnou obuv a oděv.

SEZNAM DÍLŮ:

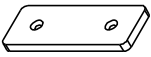
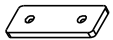
<p>①</p>  <p>Svislý rám 4 ks</p>	<p>②</p>  <p>Horní příčný rám 2 ks</p>	<p>③</p>  <p>Spodní základní rám 2 ks</p>	<p>④</p>  <p>Zadní sloupek (levý) 1 ks</p>	<p>⑤</p>  <p>Zadní sloupek (pravý) 1 ks</p>
<p>⑥</p>  <p>Zadní příčná základna 1 ks</p>	<p>⑦</p>  <p>Držák tyče 1 ks</p>	<p>⑧</p>  <p>Dlouhá bezpečnostní lišta (levá) 1 ks</p>	<p>⑨</p>  <p>Dlouhá bezpečnostní lišta (pravá) 1 ks</p>	<p>⑩</p>  <p>Zadní příčný rám 1 ks</p>
<p>⑪</p>  <p>Hrazda na schyby 1 ks</p>	<p>⑫</p>  <p>Olympijský adaptér 6 ks</p>	<p>⑬</p>  <p>Úchytka na tyč (levá) 1 ks</p>	<p>⑭</p>  <p>Úchytka na tyč (pravá) 1 ks</p>	<p>⑮</p>  <p>Odkládací trn na kotouče 6 ks</p>
<p>⑯</p>  <p>Krytka 50*50 4 ks</p>	<p>⑰</p>  <p>Gumová podložka prům. 80*50 6 ks</p>	<p>⑱</p>  <p>Gumová podložka prům. 30 2 ks</p>	<p>⑲</p>  <p>Imbusový šroub M6*10 2 ks</p>	<p>⑳</p>  <p>Šroub M10*25 6 ks</p>
<p>㉑</p>  <p>Šroub M10*70 30 ks</p>	<p>㉒</p>  <p>Šroub M10*75 4 ks</p>	<p>㉓</p>  <p>Podložka prům. 10 74 ks</p>	<p>㉔</p>  <p>Pojistná matice M10 34 ks</p>	<p>㉕</p>  <p>Šroub se šestihrannou patičí M10*10 6 ks</p>

SEZNAM DÍLŮ:

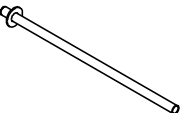
<p>26</p>  <p>Čtvercová zástrčka 50*50 4 ks</p>	<p>27</p>  <p>Kulatá zástrčka prům. 25 6 ks</p>	<p>28</p>  <p>Gumová podložka 125*45 4 ks</p>	<p>29</p>  <p>Gumová podložka 50*30 4 ks</p>	<p>30</p>  <p>Gumová podložka 60*44 4 ks</p>
<p>31</p>  <p>Šroub M5*10 20 ks</p>	<p>32</p>  <p>Kulatá zástrčka prům. 50 6 ks</p>	<p>33</p>  <p>Pružná tyč 2 ks</p>		

MONTÁŽNÍ NÁVOD:

1. KROK

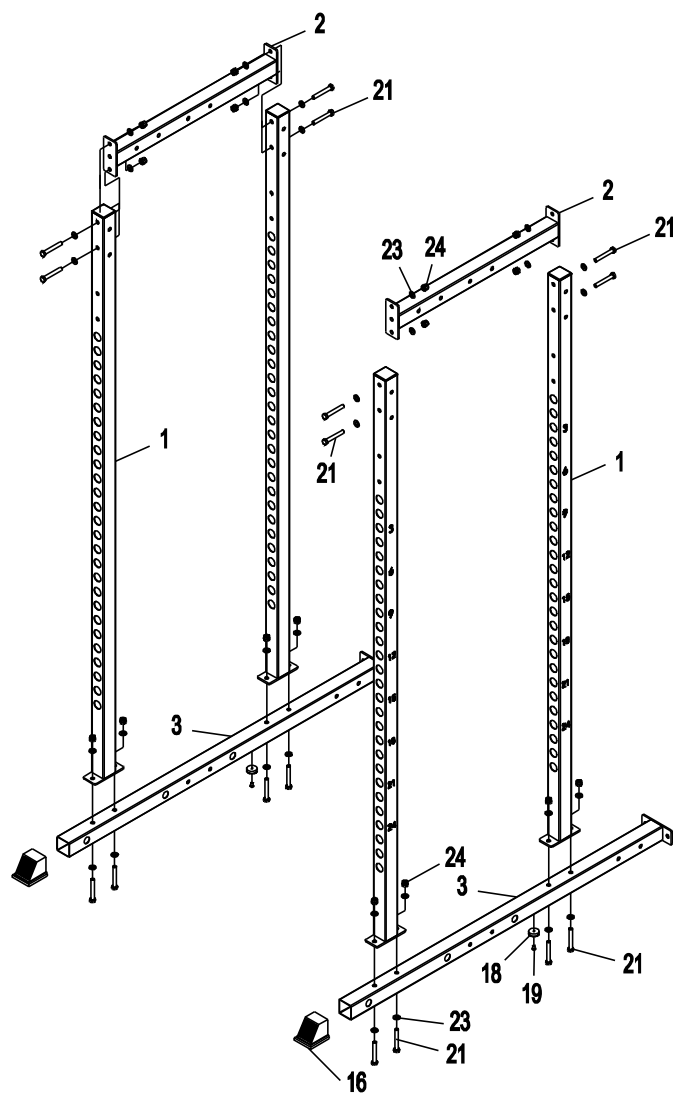

- A. Ke spodním základním ráům (3) připevněte dvě krytky 50*50 (16).
- B. Dvě gumové podložky o průměru 30 (18) připevněte k ráům spodní základny (3) pomocí dvou imbusových šroubů M6*10 (19).
- C. Připevněte dva svislé rámy (1) k rámu spodní základny (3) pomocí čtyř šroubů M10*70 (21), osmi podložek M10 (23) a čtyř pojistných matic M10 (24).
- D. Horní příčný rám (2) připevněte ke svislým ráům (1) pomocí čtyř šroubů M10*70 (21), osmi podložek M10 (23) a čtyř pojistných matic M10 (24).
- E. Stejně postupujte i na druhé straně.

2. KROK

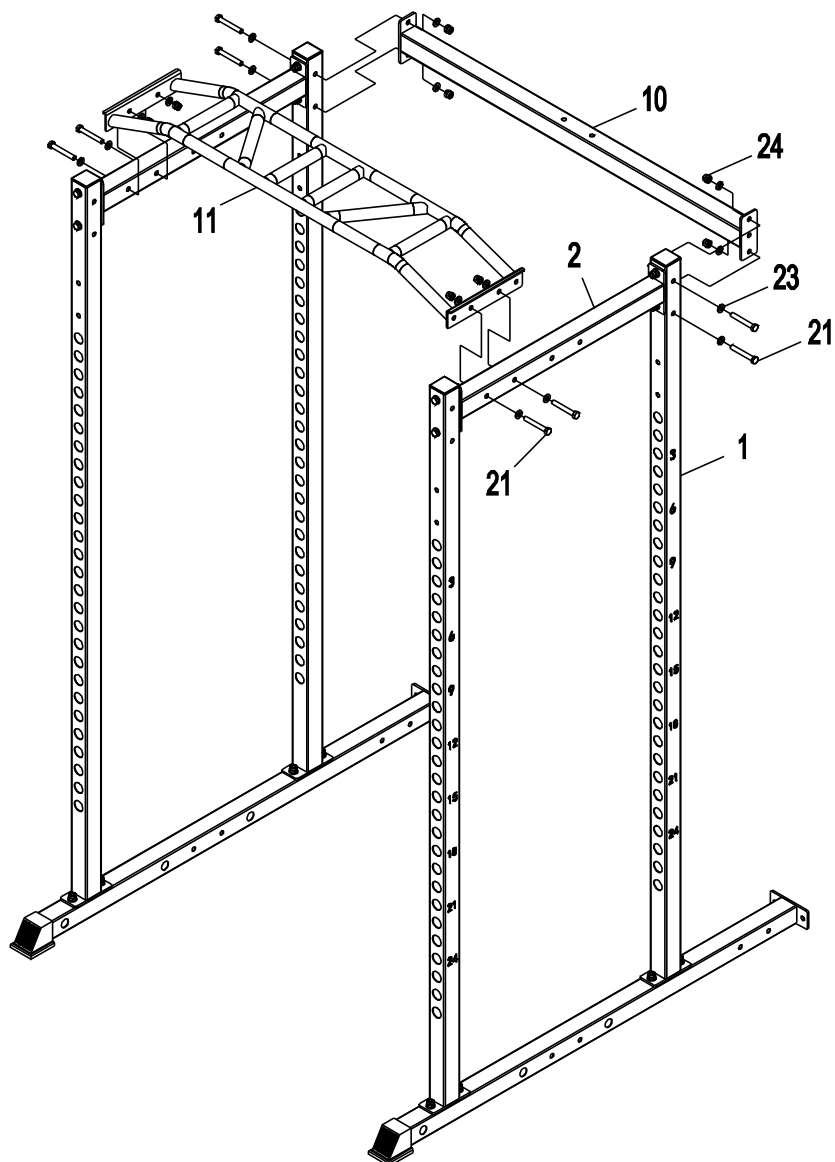

- A. Zadní příčný rám (10) připevněte ke svislým ráům (1) pomocí čtyř šroubů M10*70 (21), osmi podložek M10 (23) a čtyř pojistných matic M10 (24).
- B. Hrazdu na shyby (11) připevněte k hornímu příčnému rámu (2) pomocí čtyř šroubů M10*70 (21), osmi podložek M10 (23) a čtyř pojistných matic M10 (24).

3. KROK

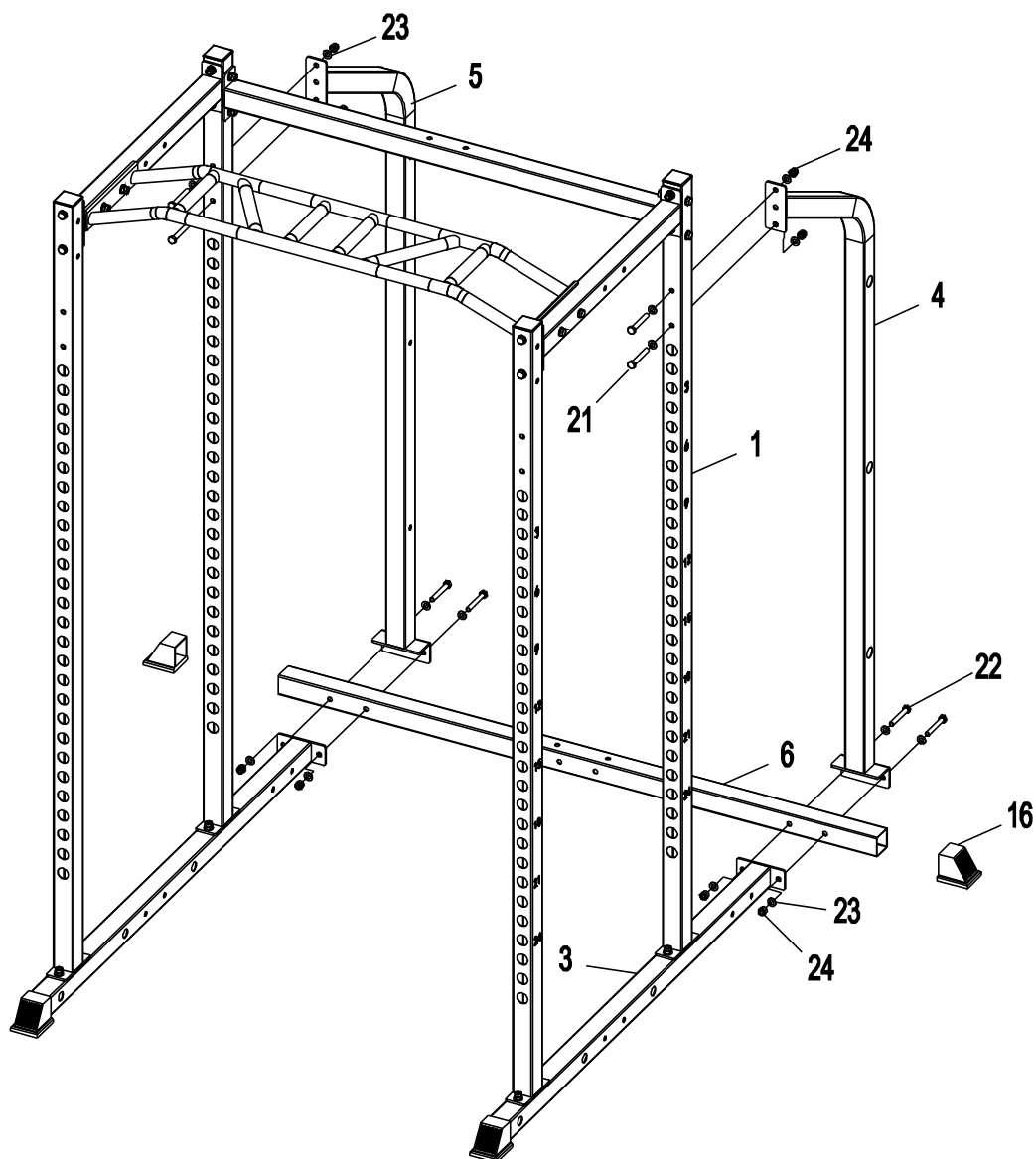

- A. Připevněte dvě krytky 50*50 (16) k zadní příčné základně (6).
- B. Zadní svislý rám (levý) (4), zadní svislý rám (pravý) (5) a zadní příčnou základnu (6) připevněte ke spodnímu základnímu rámu (3) pomocí čtyř šroubů M10*75 (22), osmi podložek M10 (23) a čtyř pojistných matic M10 (24).
- C. Zadní svislý rám (levý) (4) a zadní svislý rám (pravý) (5) připevněte ke svislému rámu (1) pomocí čtyř šroubů M10*70 (21), osmi podložek M10 (23) a čtyř pojistných matic M10 (24).

4. KROK

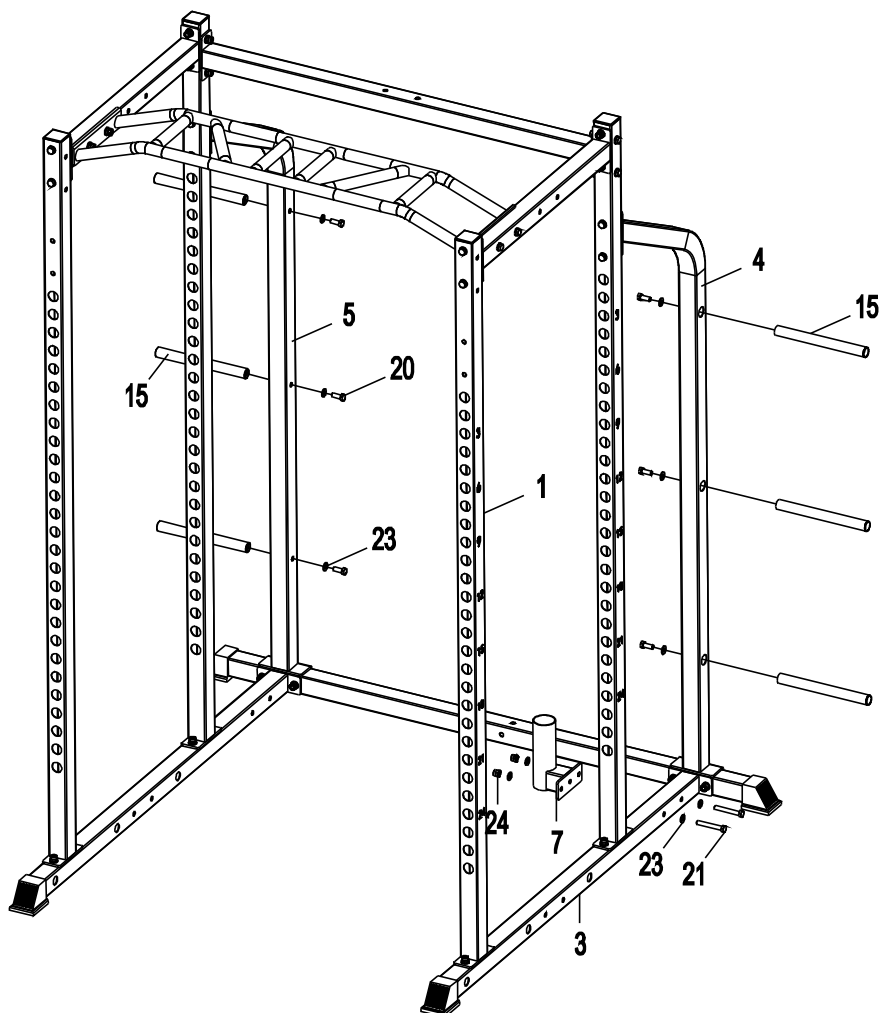

- A. K zadnímu svislému rámu (levému) (4) a zadnímu svislému rámu (pravému) (5) připevněte šest odkládacích trnů na kotouče (15) pomocí šesti podložek M10 (23) a šesti šroubů M10*25 (20).
- B. Držák tyče (7) připevněte k rámu spodní základny (3) pomocí dvou šroubů M10*70 (21), čtyř podložek M10 (23) a dvou pojistných matic M10 (24).

5. KROK

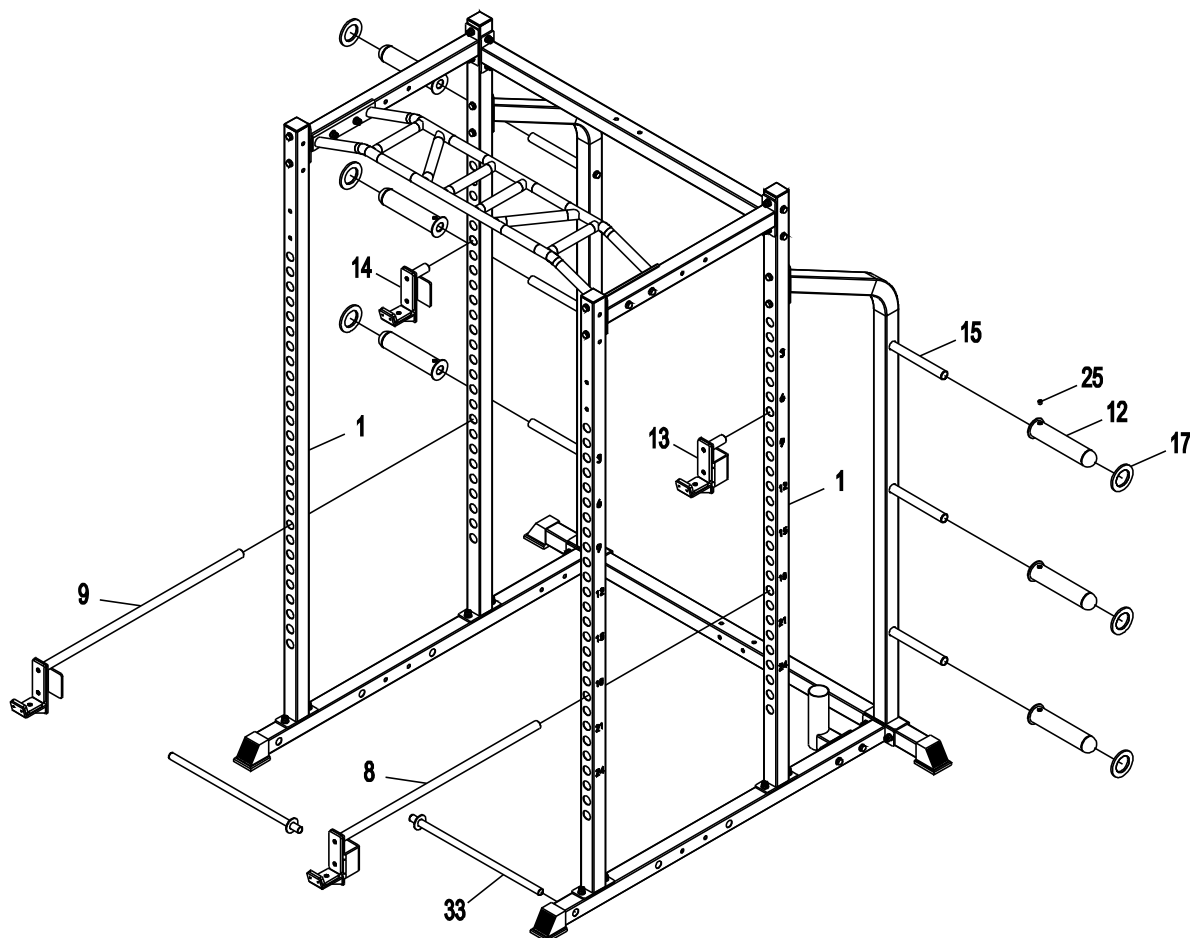

- A. Připojte olympijský adaptér (12) ke každému odkládacímu trnu na kotouče (15) a zajistěte jej šestihřanným šroubem M10*10 (25). Připevněte gumové podložky o průměru 80*50 (17) k olympijskému adaptéru (12).
- B. Levou úchytku na tyč (13) a pravou úchytku na tyč (14) připojte ke svislému rámu (1).
- C. Připojte dlouhou bezpečnostní tyč (levou) (8) a dlouhou bezpečnostní tyč (pravou) (9) ke svislému rámu (1).
- D. Pružnou tyč (33) vložte do spodního základního rámu (3).

Dovozce a distributor pro
Českou a Slovenskou republiku
Trinteco spol. s r.o.
Na Strži 2102/61a,
140 00 Praha 4 – Krč
IČ: 052 54 175
DIČ: CZ05254175

TRINTECO

Dovozce a distributor pro Českou a Slovenskou republiku
Trinteco spol. s r.o.
Na Strži 2102/61a, 140 00 Praha 4 – Krč
IČ: 052 54 175 DIČ: CZ05254175

Email: info@trinteco.cz
Telefon: +420 725 552 257