

PRIMAL

STRENGTH

PRIMAL STRENGTH WALL MOUNTED FOLDABLE RACK PSPR0044

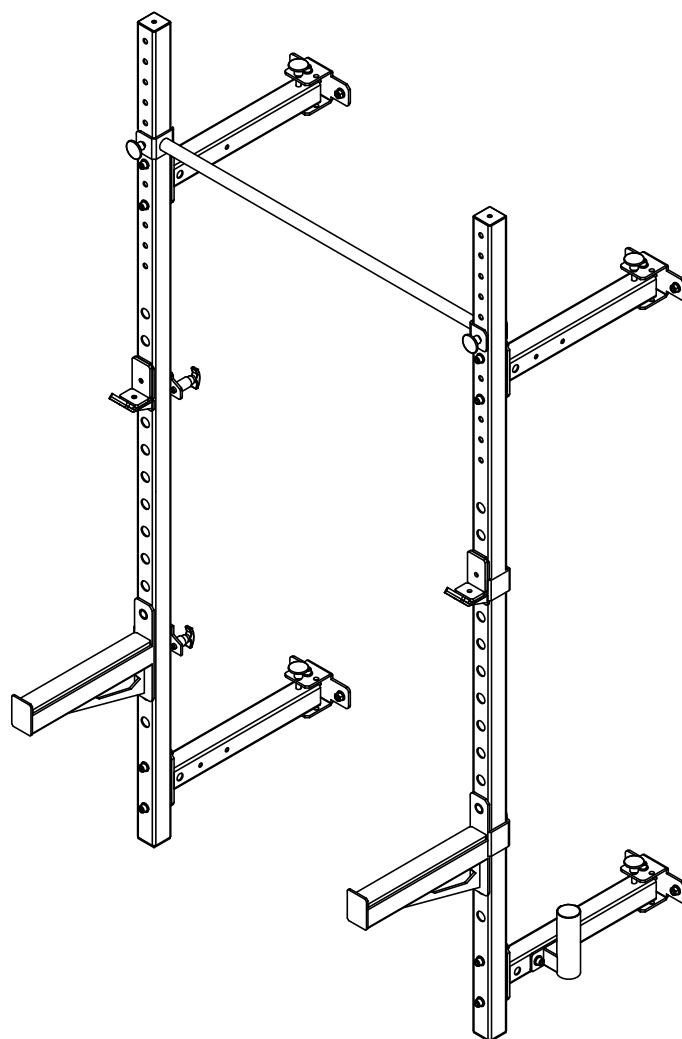

NÁVOD K OBSLUZE

BEZPEČNOSTNÍ OPATŘENÍ

Bezpečnost především

Nejprve věnujte čas zajištění vaší bezpečnosti. Chvilková nepozornost může způsobit nehodu, stejně jako nedodržení jednoduchých bezpečnostních opatření.

1. Zařízení sestavte podle montážního návodu a k montáži zařízení používejte pouze přiložené díly, které jsou uvedeny v seznamu dílů jako díly speciálně určené pro toto zařízení. Než začnete s montáží, zkontrolujte, že žádné díly nechybí.

2. Prostudujte návod k obsluze a podívejte se na všechny výstražné štítky na tomto produktu. Před prvním použitím seznamte se i ostatní se správným provozem a doporučeními pro cvičení. Návod k obsluze uschovejte a ujistěte se, že všechny výstražné štítky jsou čitelné a neporušené. Náhradní návod k obsluze a štítky jsou k dispozici u vašeho prodejce.

4. K montáži je doporučena pomoc druhé osoby.

5. Před zahájením jakéhokoli cvičebního programu se poraďte se svým lékařem nebo fyzioterapeutem.

6. V přítomnosti dětí dbejte na zvýšenou opatrnost.

7. Poškozené kabely mohou být nebezpečné a mohou způsobit zranění. Pravidelně kabely kontrolujte, zda nevykazují známky opotřebení.

8. Udržujte ruce, končetiny, volný oděv a dlouhé vlasy mimo dosah pohyblivých částí.

9. Nepokoušejte se zvedat větší váhu, nepřepínejte se.

10. Pracujte v rámci vámi doporučené úrovně cvičení. Pokud pocítíte jakoukoli bolest nebo nepohodlí, okamžitě přestaňte cvičit.

11. Zkontrolujte trenažér, zda nevykazuje známky opotřebení dílů, uvolnění hardwaru nebo praskliny na svárech. Pokud zjistíte jakýkoli problém, nepoužívejte trenažér, dokud nebude vadná část opravena nebo vyměněna.

12. V okolí trenažéru NEUMISŤUJTE žádné ostré předměty.

SEZNAMDÍLŮ

Č.	POPIS	KS
1	DRŽÁK	4
2	PODPĚRNÁ TYČ	4
3	KOLMÁ TYČ	2
4	TYČ NA ZDVIHY	1
5	KOLÍK (KRÁTKÝ)	2
6	J HÁK	1 pár
7	KOTEVNÍ ŠROUB	8
8	ŠESTIHRANNÝ ŠROUB M12*110 + 2 PODLOŽKY 12 + POJISTNÁ MATICE M12	4
9	KOLÍK	4
10	ŠESTIHRANNÝ ŠROUB M12*85 + 2 PODLOŽKY 12+ POJISTNÁ MATICE M12	8
11	ŠESTIHRANNÝ ŠROUB M10*80 + 2 PODLOŽKY 10 + POJISTNÁ MATICE M10	2
12	DRŽÁK TYČE	1
13	BEZPEČNOSTNÍ DRŽÁK	1 pár
14	KOLÍK	4

1. KROK

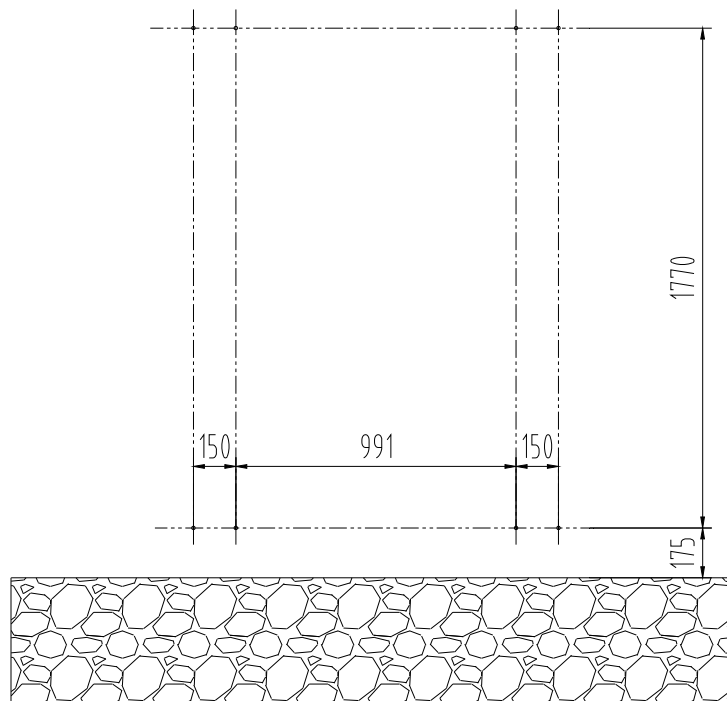

Dejte pozor, abyste se při vrtání nedotýkali drátů, kabelů a trubek atd.

2. KROK

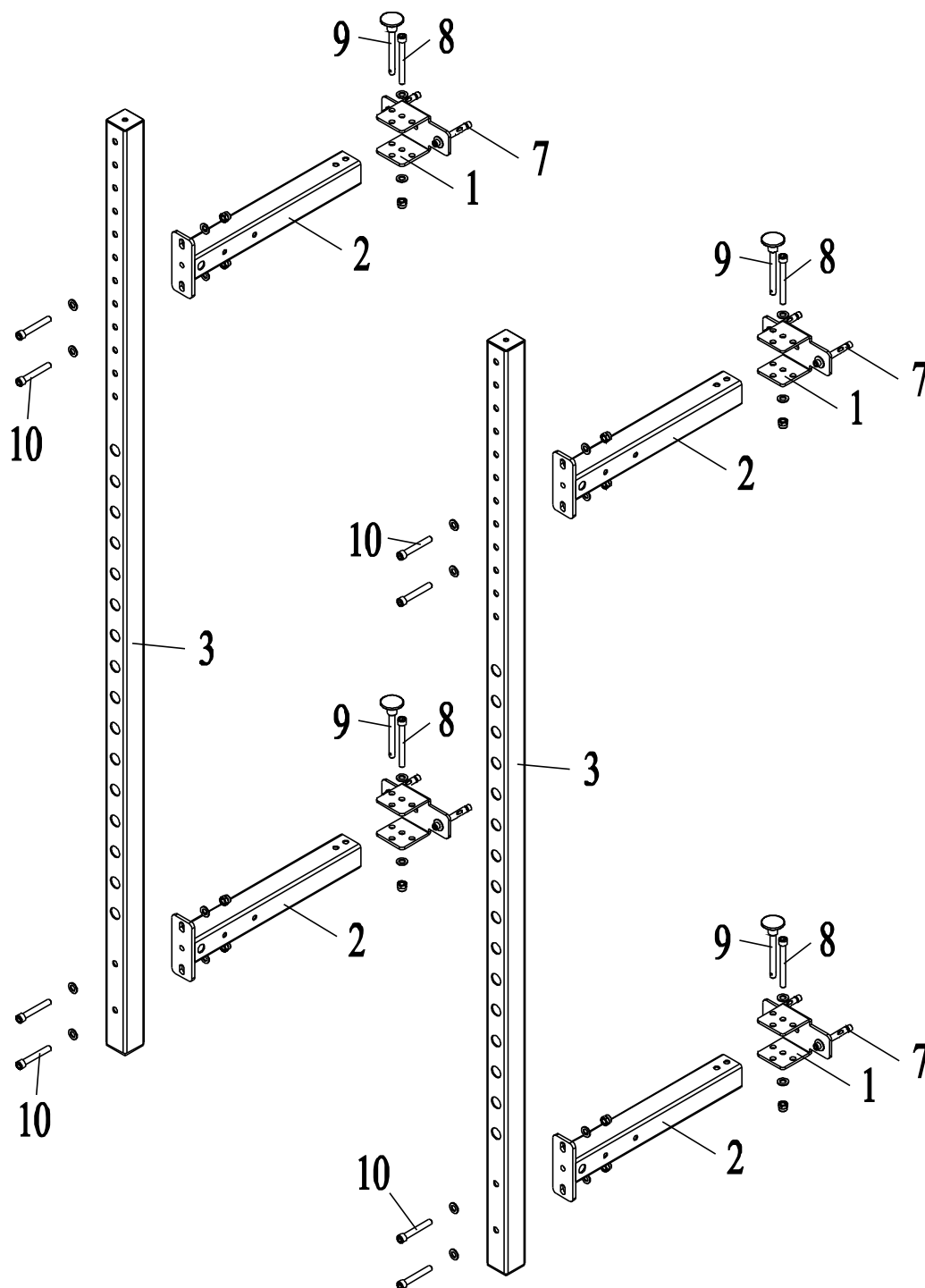

1. Díl (1) připevněte ke stěně pomocí šroubu (7).
2. Připevněte dva díly (2) k dílu (3) pomocí čtyř sestav šroubů (10).
3. Ke každému dílu (1) připevněte dva díly (2) pomocí dvou sestav šroubů (8) a dílů (9).
4. Stejně postupujte i na druhém stojanu.

3. KROK

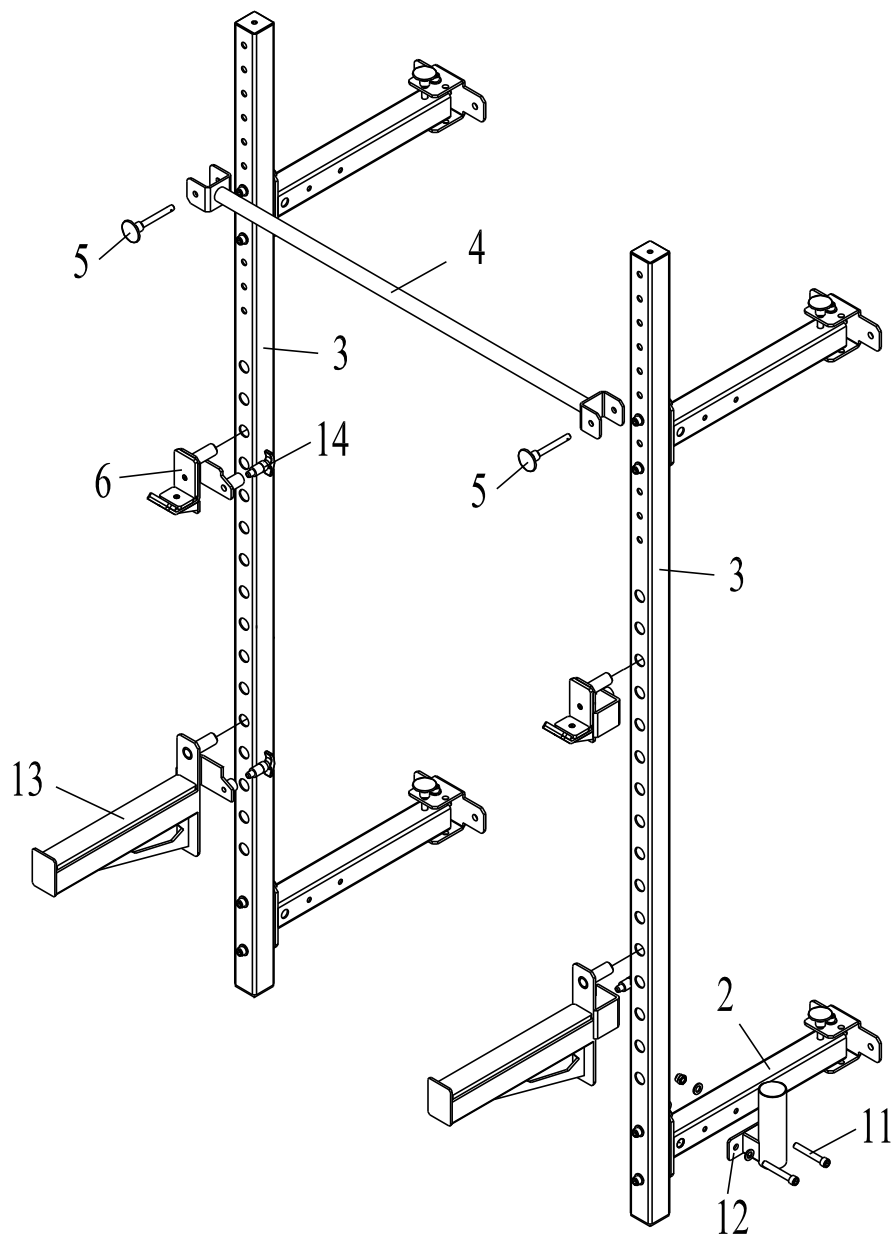

1. Díl (4) připevněte ke dvěma dílům (3) dvěma díly (5).
2. Díl (6) a díl (13) připevněte ke dvěma dílům (3) dílem (14).
3. Připevněte díl (12) k dílu (2) pomocí dvou sestav šroubů (11).

Renderings after installation

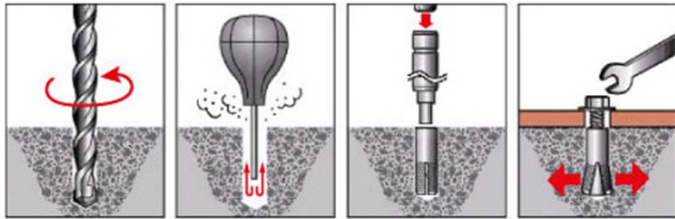
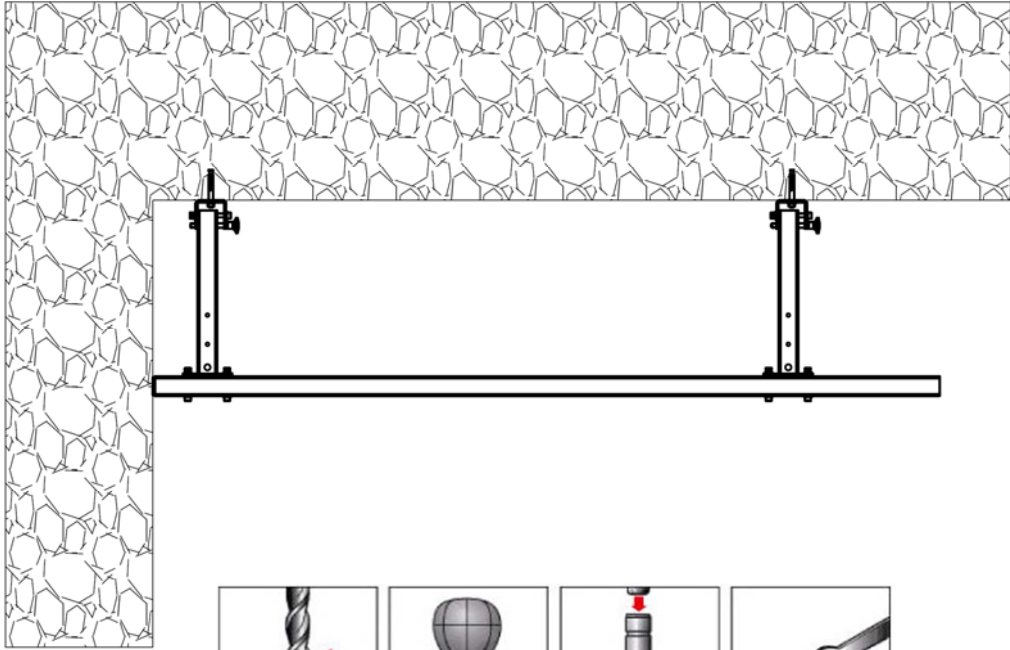
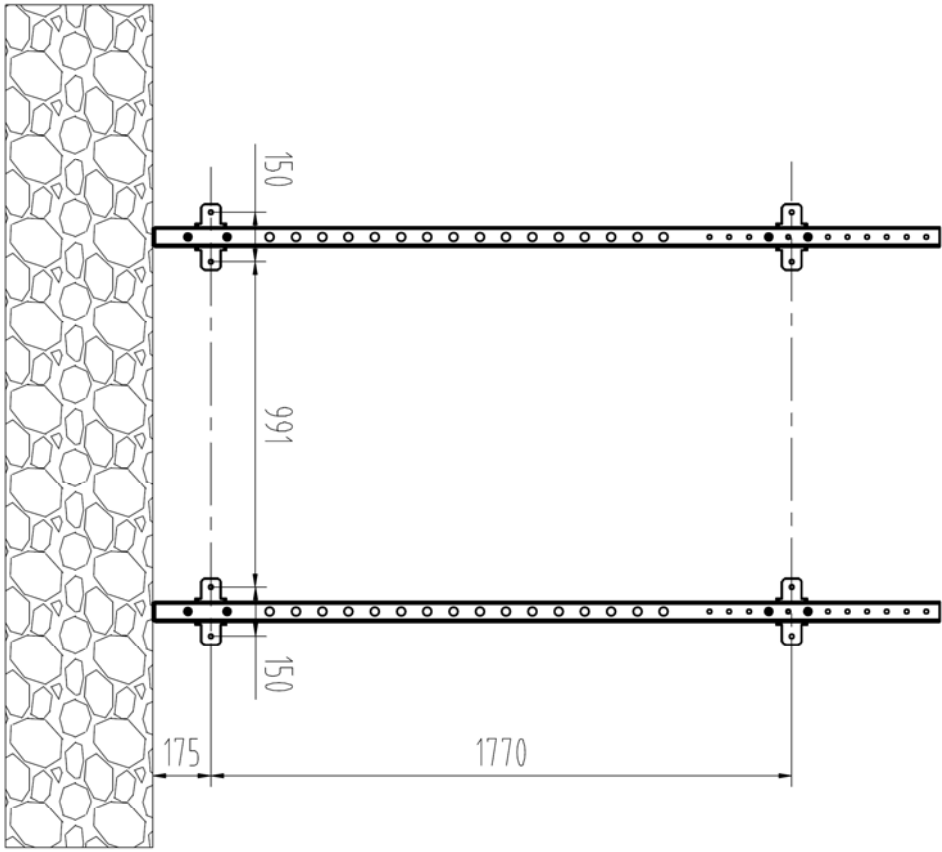

Pokud zařízení nepoužíváte, lze jej pro úsporu místa složit.

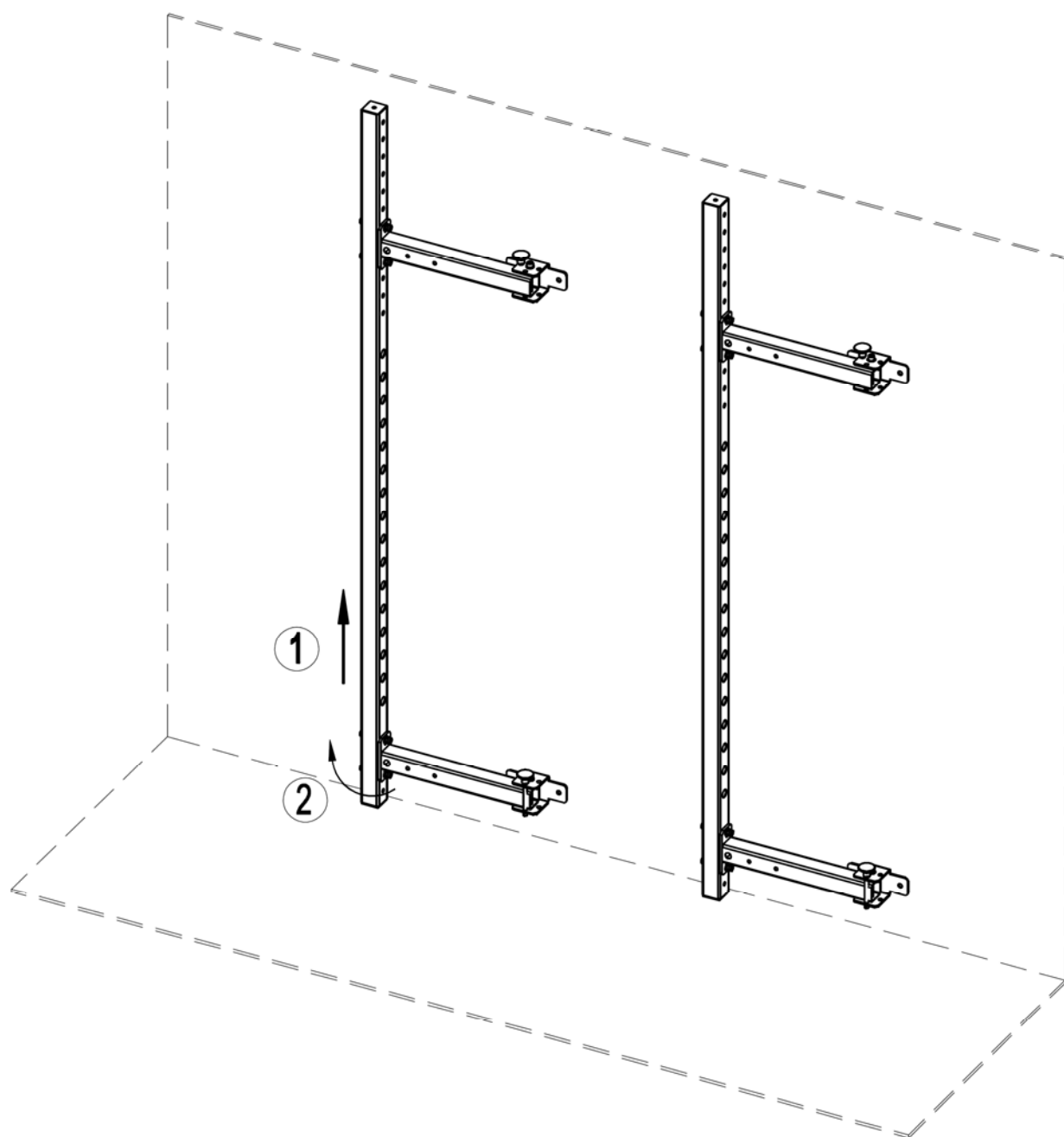

Nejprve vyjměte kolík z TYČE PRO ZDVIHY, poté TYČ PRO ZDVIHY a další příslušenství.

Poté zvedněte a otočte KOLMOU TYČ.

Dovozce a distributor pro
Českou a Slovenskou republiku
Trinteco spol. s r.o.
Na Strži 2102/61a,
140 00 Praha 4 – Krč
IČ: 052 54 175
DIČ:CZ05254175



Dovozce a distributor pro Českou a Slovenskou republiku
Trinteco spol. s r.o.
Na Strži 2102/61a, 140 00 Praha 4 – Krč
IČ: 052 54 175 DIČ:CZ05254175

Email: info@trinteco.cz
Telefon: +420 725 552 257